

ZAGĘSZCZARKA Z

REWERSEM

CEDZG05

INSTRUKCJA OBSŁUGI



Instrukcja oryginalna.

UWAGA:

Należy przeczytać instrukcję obsługi i wszystkie informacje dotyczące środków ostrożności przed uruchomieniem maszyny. Należy zachować instrukcję do późniejszego użytku.



SPIS TREŚCI

I . WPROWADZENIE.....	-2-
II . ZASTOSOWANIE.....	-2-
III. BUDOWA.....	- 3 -
IV. FUNKCJE I STEROWANIE.....	- 3 -
V . BEZPIECZNA OBSŁUGA.....	- 3 -
VI. ZAGROŻENIE IRYZYKO.....	- 5 -
VII. UŻYTKOWANIE.....	- 7 -
7.1 PRZED UŻYTKOWANIEM.....	- 7 -
7.2 OSTRZEŻENIE.....	- 8 -
7.3 URUCHAMIANIE.....	- 9 -
7.4 OBSŁUGA.....	- 10 -
7.5 TRANSPORT.....	- 11 -
7.6 WYŁĄCZANIE.....	- 11 -
7.7 SERWIS I PRZECHOWYWANIE.....	- 11 -
VIII. PIELEGNACJA I KONSERWACJA.....	- 13 -
IX. SERWIS.....	- 13 -
X . ROZWIĄZYWANIE PROBLEMÓW.....	- 13 -
XI. LISTA CZĘŚCI ZAMIENNYCH.....	- 14 -
10.1 CZĘŚCI GŁÓWNE.....	- 14 -
10.2 CZĘŚCI ZESPOŁU WIBRATORA.....	- 17 -

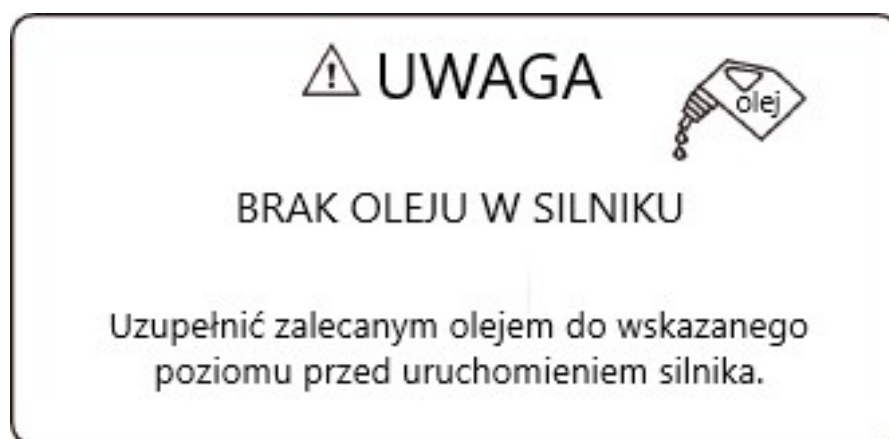

I . WPROWADZENIE

Dziękujemy za wybór naszego urządzenia.

Zadbaliśmy o wykonanie, produkcję i testowanie tego produktu. W przypadku, gdy potrzebny jest serwis lub części zamienne nasza firma zapewnia szybką i sprawną obsługę.

Najważniejszym zabezpieczeniem każdej maszyny jest jej operator. Ostrożność i dobra ocena sytuacji to najlepsza ochrona przed wyrządzeniem szkody. Nie uda się omówić wszystkich niebezpieczeństw, jednak postaraliśmy się omówić najważniejsze z nich. Dla zapewnienia bezpiecznej obsługi przy każdej ważnej informacji umieściliśmy komunikaty. Komunikat dotyczący bezpieczeństwa poprzedzony jest ostrzegawczym symbolem jednego z trzech słów: CAUTION/UWAGA, WARNING/OSTRZEŻENIE, DANGER/NIEBEZPIECZEŃSTWO. Każdy z użytkowników powinien przeczytać i stosować się do instrukcji dołączonej do urządzenia.

Należy dowiedzieć się jak działa każda maszyna, nawet jeśli wcześniej korzystało się z podobnych urządzeń. Przed użyciem należy dokładnie sprawdzić maszynę. Urządzenie trzeba wyczuć, poznać jego możliwości, ograniczenia, sprawdzić jak się je zatrzymuje, a przede wszystkim zdawać sobie sprawę z potencjalnych zagrożeń.

II . ZASTOSOWANIE

Zagęszczarka z rewersem CEDRUS ZG05 to maszyna, która zagęszcza grunt i ma na celu wygładzenie powierzchni, dzięki wibracjom przenoszonym przez płytę wibracyjną, która zasilana jest pojedynczym silnikiem z obudowy wibratora. Urządzenie nadaje się do wyrównywania powierzchni gruntu, np. do wyrównywania gleby i piasku oraz wygładzania powierzchni asfaltowych. Stosować ją można w następujących przypadkach:

Zagęszczanie rowów

Konserwacja dróg

Kostka brukowa

Prace ziemne

Architektura krajobrazu

Podjazdy



Ostrzeżenie o nieprawidłowym zastosowaniu i nadużyciach.

Poruszanie się po glebie z dużą ilością wody (szczególnie po glebie gliniastej) jest niezwykle trudne dla zagęszczarki CEDZG05. Maszyna nie nadaje się do takiego zastosowania. Z powodu niewystarczającej siły zagęszczania ta maszyna nie powinna być używana do wyrównywania podłoża zawierającego duże kamienie. Zagęszczarka powinna być stosowana głównie do pracy przy płaskich powierzchniach i nie sprawdza się tam, gdzie wymagane jest ciężkie zagęszczenie. W przypadku zagęszczania głęboko położonych dolnych warstw, wskazane jest użycie stopy wibracyjnej lub walca wibracyjnego, których siła zagęszczania jest wystraszająco skuteczna. Proszę używać tej zagęszczarki do zagęszczania powierzchni na ziemi, żwirze, piasku i asfalcie. Używanie tej maszyny do innych zastosowań jest niewskazane.

III. BUDOWA

Górna część składa się z silnika, uchwytu, osłony paska i ramy ochronnej, które są przymocowane do podstawy silnika. Podstawa silnika jest zamocowana na płycie wibracyjnej za pomocą amortyzatora. Dolna część składa się z płyty wibracyjnej i jednostki wibracyjnej z wbudowanymi dwoma mimośrodowymi wałami obrotowymi. Napęd przenoszony jest z silnika na wzbudnicę za pomocą paska klinowego.

Przeniesienie mocy

Jednocylindrowy silnik chłodzony powietrzem stanowi źródło zasilania, a odśrodkowe sprzęgło jest zamocowane na wale wyjściowym silnika benzynowego lub silnika wysokoprężnego, które mogą być montowane opcjonalnie. Silnik zasila wibrator za pomocą sprzęgła, które załączane jest po zwiększeniu obrotów silnika. Obroty silnika są przenoszone z koła pasowego zintegrowanego z bębniem sprzęgła na koło pasowe wibratora za pomocą paska klinowego. Koło pasowe wibratora obraca mimośrodowe wały wirnika, które znajdują się w obudowie wibratora. Wibracje generowane przez mimośrodowy wirnik są przenoszone na płytę wibracyjną, co wraz z wagą maszyny sprawia, że zagęszczanie staje się możliwe.

IV. FUNKCJE I STEROWANIE

Silnik:

Silnik jest sterowany za pomocą przełącznika WŁĄCZ/WYŁĄCZ (ON/OFF) lub przycisku umiejscowionego na silniku poniżej zbiornika paliwa.

Prędkość pracy silnika może być kontrolowana dzięki dźwigni przepustnicy umiejscowionej na uchwycie.

Pasek napędowy:

Naciąg paska napędowego jest regulowany. Należy poluzować cztery nakrętki śrub mocujących silnik do podstawy płyty. Wyregulować śruby ustalające, które opierają się o karter silnika dla osiągnięcia wymaganego naciągu paska. Po wyregulowaniu upewnić się, że cztery nakrętki i nakrętki zabezpieczające śruby ustalające zostały dobrze dokręcone.

V. BEZPIECZNA OBSŁUGA

 Ten symbol ostrzegawczy występujący zarówno w niniejszej instrukcji, jak i na maszynie wskazuje na ważne informacje dotyczące bezpieczeństwa. Należy przeczytać uważnie każdy komunikat, przy którym widnieje ten symbol. Stawką jest bezpieczeństwo!

Przedmowa:

Ważnym jest, by przeczytać uważnie niniejszą instrukcję, celem zrozumienia charakterystyki obsługi i wydajności zagęszczarki z rewersem CEDZG05. Odpowiednie procedury konserwacyjne zapewnią długą żywotność oraz najwyższą wydajność urządzenia.

Bezpieczeństwo:

W tej części opisano podstawowe procedury bezpieczeństwa, dotyczące obsługi, konserwacji i regulacji zagęszczarki z rewersem.

Urządzenie to zostało zaprojektowane, jako potężna, wydajna maszyna, którą należy obsługiwać z uwagą. Niewłaściwe użytkowanie oraz nieostrożność mogą powodować poważne obrażenia lub szkody.

Zawsze należy przestrzegać środków ostrożności.

Kwalifikacje operatora:

Przed przystąpieniem do obsługi tego urządzenia, należy przeczytać instrukcję obsługi. Jeśli jest taka możliwość, nowy operator powinien zostać poinstruowany przed doświadczonym operatorem jak posługiwać się tym urządzeniem. Brak doświadczenia jest niebezpieczny podczas użytkowania jakiegokolwiek maszyny lub osprzętu. Metoda prób i błędów nie jest sposobem na zapoznanie się z działaniem maszyny.

Ogólne bezpieczeństwo:

UWAGA

Wymagana ochrona. Podczas pracy należy nosić kask, nietłukące się okulary, buty z metalowymi noskami i inne sprzęty ochronne, których określone warunki pracy wymagają. Należy unikać noszenia biżuterii i luźnych ubrań podczas pracy tą maszyną. Mogą one zaczepiać się o elementy sterujące lub ruchome części i spowodować poważne obrażenia.

Bezpieczne uruchamianie:

UWAGA

Trujące opary. Uruchamiać i pracować tą maszyną tylko w dobrze wentylowanych przestrzeniach. Wdychanie spalin może doprowadzić do chorób lub śmierci.

Bezpieczne serwisowanie:

UWAGA

Łatwopalne płyny

Zgasić silnik, nie palić i nie pozwalać na pracę w bezpośrednim sąsiedztwie maszyny podczas tankowania. Ogień lub iskry mogą spowodować pożar lub wybuch.

Ruchome elementy

Wyłączyć silnik przed przystąpieniem do czynności serwisowych i konserwacyjnych. Kontakt z ruchomymi częściami może powodować poważne obrażenia.

Gorące elementy

Należy pozwolić na wystygnięcie maszyny i silnika przed przystąpieniem do prac serwisowych i konserwacyjnych. Kontakt z gorącymi elementami może powodować poważne oparzenia.

Silnik

Należy zapoznać się z instrukcją obsługi silnika.

WYŁĄCZANIE

● WYŁĄCZANIE AWARYJNE

Przesunąć dźwignię przepustnicy oraz wyłącznik na pozycje OFF/WYŁĄCZONY.

● WYŁĄCZANIE NORMALNE

Szybko przesunąć dźwignię przepustnicy z pozycji ON/WŁĄCZONY na pozycję OFF/WYŁĄCZONY i pozwolić, by silnik pracował od 3 do 5 minut na wolnych obrotach. Po wystygnięciu silnika przełączyć wyłącznik na pozycję OFF/WYŁĄCZONY. Zamknąć zawór odcinający paliwo.

VI. ZAGROŻENIE I RYZYKO

NIGDY nie pozwalać na użytkowanie maszyny osobom trzecim bez odpowiedniego przeszkolenia.

UPEWNIĆ SIĘ, że każdy z użytkowników przeczytał ze zrozumieniem i stosuje się do instrukcji obsługi.

POWAŻNE OBRAŻENIA mogą wynikać z niewłaściwego lub nieostrożnego użytkowania maszyny.

Zagęszczarki to ciężkie maszyny i powinny być transportowane przez dwie osoby o odpowiedniej sile. Wskazane jest skorzystanie z haka do podnoszenia znajdującego się na maszynie wraz z odpowiednimi technikami podnoszenia.



ZAGROŻENIA MECHANICZNE

NIE OBSŁUGIWAĆ maszyny, jeśli osłony ochronne lub zabezpieczenia nie są na swoim miejscu.

TRZYMAĆ ręce i stopy z dala od obracających i poruszających się elementów maszyny, które mogą doprowadzić do powstania obrażeń.

UPEWNIĆ SIĘ, że wyłącznik silnika jest w pozycji OFF/WYŁĄCZONY, a przewód świecy zapłonowej jest odłączony przed zdjęciem jakichkolwiek osłon/zabezpieczeń lub przystąpieniem do prac serwisowych.

UPEWNIĆ SIĘ, że zarówno maszyna, jak i operator, dzięki ustawieniu na równym terenie zachowują stabilną pozycję, a maszyna nie przewróci się, nie ześlizgnie, ani nie upadnie podczas pracy lub pozostawiona bez nadzoru.

NIE POZOSTAWIAĆ uruchomionej maszyny bez nadzoru.

UPEWNIĆ SIĘ, że ściany wykopu są stabilne i nie zapadną się pod wpływem działania wibracji przed rozpoczęciem zagęszczania.

UPEWNIĆ SIĘ, że obszar, który ma być zagęszczony nie zawiera żadnych kabli elektrycznych pod napięciem, połączeń gazowych, wodociągowych i komunikacyjnych, które mogą zostać uszkodzone na skutek działania wibracji.

ZACHOWAĆ OSTROŻNOŚĆ podczas obsługi maszyny. Długotrwałe narażenie na wibracje lub powtarzające się czynności mogą być szkodliwe dla dłoni i ramion.

NIGDY, nie wchodzić na uruchomioną maszynę.

NIE ZWIĘKSZAĆ obrotów silnika na biegu jałowym powyżej 3500 obrotów/min. Każde zwiększenie może spowodować obrażenia ciała lub uszkodzenie maszyny.

UWAŻAĆ, by nie dotknąć tłumika podczas pracy silnika lub zaraz po jej zakończeniu – gorący tłumik może spowodować poważne oparzenia.

UPEWNIĆ SIĘ, że wszelkie naprawy silnika i maszyny są prowadzone przez wykwalifikowany personel.

ZAGROŻENIA POŻAROWE I WYBUCEM

BENZYNA jest wysoce łatwopalna i w określonych warunkach może doprowadzić do wybuchu.

UPEWNIĆ SIĘ, że benzyna przechowywana jest tylko w specjalnie przeznaczonych do tego pojemnikach.

NIE TANKOWAĆ silnika, gdy pracuje lub wciąż jest gorący.

NIE TANKOWAĆ silnika w sąsiedztwie iskier, ognia lub osób palących.

NIE PRZEPEŁNIAĆ zbiornika paliwa oraz unikać rozlania paliwa podczas tankowania. Rozlane paliwo lub jego opary mogą doprowadzić do podpalenia lub wybuchu. Jeśli doszło do rozlania, upewnić się, że miejsce zostało dokładnie osuszone przed ponownym uruchomieniem silnika

UPEWNIĆ SIĘ, że korek wlewu paliwa, po tankowaniu, został zakręcony szczelnie.

ZAGROŻENIA CHEMICZNE

NIE OBSŁUGIWAĆ i nie tankować silnika w źle wentylowanych miejscach i zamkniętych pomieszczeniach,

TLENEK WĘGLA(CZAD) jest zawarty w spalinach. Praca urządzenia w zamkniętych, niewentylowanych pomieszczeniach może doprowadzić do śmierci.

ZAGROŻENIA ZWIĄZANE Z HAŁASEM

NADMIERNY HAŁAS może prowadzić do tymczasowej lub całkowitej utraty słuchu.

NALEŻY UŻYWAĆ tylko dobrej jakości środków ochrony słuchu, aby ograniczyć narażenie na nadmierny hałas. Zgodnie z wymogami przepisów Bezpieczeństwa i Higieny Pracy (BHP)

ODZIEŻ OCHRONNA

ZAWSZE korzystać z atestowanych środków ochrony słuchu podczas pracy w ograniczonej przestrzeni. Gogle ochronne i maska przeciwpyłowa powinny być noszone podczas pracy w zakurzonych miejscach. Odzież i obuwie ochronne są wskazane podczas pracy z gorącą mieszką bitumiczną.

ZAGROŻENIA DODATKOWE

Poślizgnięcie/potknięcie/upadek to główny powód poważnych obrażeń lub śmierci. Szczególnie uważać podczas pracy na nierównej lub śliskiej powierzchni. Należy zachować szczególną ostrożność podczas pracy w pobliżu niezabezpieczonych otworów lub wykopów.

VII. UŻYTKOWANIE

OBSŁUGA OGÓLNA

Niniejsza maszyna najlepiej nadaje się do zagęszczania materiałów bitumicznych i ziarnistych, np. gleb ziarnistych, żwiru, piasku lub ich mieszaniny. Gleby spoiste, takie jak muł czy glina najlepiej zagęszczać przy użyciu stopy wibracyjnej.

Tam, gdzie jest to możliwe, przed zagęszczaniem należy wyrównać i wypoziomować teren.

Prawidłowa wilgotność gleby ma kluczowe znaczenie dla prawidłowego zagęszczenia. Woda pomaga scalić ze sobą wszystkie cząsteczki gleby. Za mało wilgoci oznacza niewystraczające zagęszczenie; zbyt dużo wilgoci pozostawia wypełnione wodą puste przestrzenie, które osłabiają nośność gleby.

Używać benzyny bezołowiowej i upewnić się, że paliwo jest wolne od zanieczyszczeń.

Ruch wibracyjny zapewnia działanie samonapędzające. Należy ustawić uchwyt na przeciwległym końcu w stosunku do wibratora.

Uruchomić silnik za pomocą rozrusznika ręcznego. (Jeśli silnik wyposażony jest w przełącznik ON/OFF należy najpierw ustawić przełącznik na pozycję ON/WŁĄCZONY).

By uzyskać więcej informacji na temat uruchamiania i prawidłowej obsługi silnika należy przeczytać instrukcję obsługi silnika dołączoną do urządzenia.

Przed rozpoczęciem zagęszczania, należy zwiększyć prędkość obrotową silnika do maksimum za pomocą dźwigni przepustnicy.

Aby dobrze kontrolować maszynę, należy trzymać uchwyt obiema rękoma i dohamowywać maszynę w celu kontrolowania jej ruchu do przodu. Aby sterować maszyną należy przesunąć uchwyt na boki – w prawo lub w lewo.

ZAWSZE należy utrzymywać solidne oparcie dla stóp, tak, aby się nie poślizgnąć i nie stracić równowagi podczas uruchamiania i pracy maszyną.

7.1 PRZED UŻYTKOWANIEM

- 1-1. Upewnić się, że wszystkie zabrudzenia zostały usunięte z maszyny przed użytkowaniem. Należy zwrócić szczególną uwagę na podstawę płyty wibrującej oraz obszary przylegające do wlotu powietrza chłodzącego silnik, gaźnika i filtra powietrza.
- 1-2. Sprawdzić i upewnić się, że wszystkie śruby i wkręty są odpowiednio dokręcone. Poluzowane śruby i wkręty mogą doprowadzić do uszkodzenia maszyny.
- 1-3. Sprawdzić naciąg paska klinowego. Normalny luz powinien wynosić ok. 10-15mm (1/2”), gdy pasek jest wciskany na siłę w środkowej pozycji między dwoma kołami pasowymi.

W przypadku nadmiernego luzu może dojść do zmniejszenia siły uderzenia lub nieregularnych wibracji, które mogą skutkować uszkodzeniem maszyny.

1-4. Sprawdzić poziom oleju w silniku. Jeśli poziom oleju jest niski, należy dolać olej. Używać odpowiedniego oleju silnikowego sugerowanego w tabeli obok (RYS- 1).

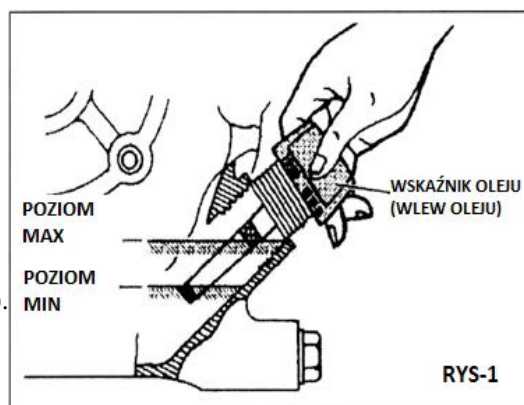

1-5. Zdjąć korek oleju z zespołu wibratora. Wymienić olej po raz pierwszy po 50 godzinach pracy, po raz drugi po 100 godzinach pracy. Następnie wymieniać olej co miesiąc lub co 200 godzin pracy. Używać 700ml oleju MOBIL GX80W-90 lub oleju o tym samym standardzie. Podczas wymiany oleju stary olej można spuścić przechylając maszynę. Olej łatwo spłynie, gdy jest gorący.

Temperatura sezonowa	Gatunek oleju silnikowego (wyższy niż klasa MS)
Wiosna/Lato/Jesień od +4°C do +50°C	SAE 30
Zima od +4°C do -10°C	SAE 20
Poniżej -10°C	SAE 10W-30

1-6. W silniku należy używać zwykłej benzyny. Podczas tankowania należy upewnić się, że używany jest filtr paliwa.

7.2 OSTRZEŻENIE

2-1. Należy zadbać o miejsce pracy i wentylację. Unikać użytkowania maszyny w zamkniętych pomieszczeniach, tunelach lub innych źle wentylowanych miejscach, ponieważ spaliny zawierają śmiertelnie trujący tlenek węgla (czad). Jeśli nie da się uniknąć pracy w takim miejscu, należy zadbać o usuwanie spalin za pomocą wszelkich dostępnych środków.

2-2. Uważać na gorące części.

Tłumik i inne gorące części mogą być niebezpieczne.

Nie wolno dotykać ich gołymi rękoma.

2-3. Podczas transportu należy przestrzegać wskazanych środków ostrożności. Zakręcić szczelnie korek paliwa i pozbyć się paliwa ze zbiornika przed transportem na długie dystanse i po nierównych drogach.

2-4. Zgasić silnik przed dolaniem paliwa.

Nigdy nie tankować paliwa, gdy silnik pracuje lub pozostaje gorący. W przeciwnym razie rozlane paliwo lub jego opary mogą zapalić się od iskier lub od ciepła tłumika

Jeśli paliwo uległo rozlaniu należy osuszyć miejsce przed kolejnym uruchomieniem silnika. Uważać, by nie rozlać paliwa.

2-5. Uważać na łatwopalne przedmioty w okolicach wydechu.

Uważać na zapalki, słomę i inne łatwopalne przedmioty, ponieważ wydech silnika osiąga bardzo wysoką temperaturę.

7.3 URUCHAMIANIE

Silnik benzynowy

3-1. Przekręcić WYŁĄCZNIK zgodnie z ruchem wskazówek zegara na pozycję „I”(ON/WŁĄCZONY). (Rys-2)

3-2. Otworzyć kranik paliwa. (Rys-3)

3-3. Ustawić dźwignię gazu od 1/3 do 1/2 odległości w kierunku pozycji wysokiej prędkości. (Rys-4)

3-4. Zamknąć dźwignię ssania.

Jeśli silnik jest ciepły lub temperatura otoczenia jest wysoka- otworzyć dźwignię ssania do połowy lub pozostawić ją całkowicie otwartą.

Jeśli silnik jest zimny lub temperatura otoczenia jest niska- zamknąć całkowicie dźwignię ssania. (Rys-5)

3-5. Pociągnąć uchwyt rozrusznika powoli, do momentu, aż wyczuwalny będzie opór. To punkt „kompresji”. Przywrócić uchwyt do pozycji początkowej i szybko pociągnąć.

Nie wyciągać linki do końca. Po uruchomieniu silnika pozwolić Rozrusznikowi wrócić do pozycji początkowej wciąż trzymając uchwyt. (Rys-6)

3-6. Przesunąć dźwignię przepustnicy na pozycję ON/WŁĄCZONY (Rys-4-D)

! UWAGA

Nie ciągnąć linki rozrusznika do końca i nie puszczać uchwytu, tylko powoli pozwolić na cofnięcie się rozrusznika do początkowej pozycji.

3-8. Po uruchomieniu silnika należy poczekać ok. 2-3 minuty, aż się rozgrzeje. Należy to zrobić koniecznie, szczególnie w okresie zimowym.

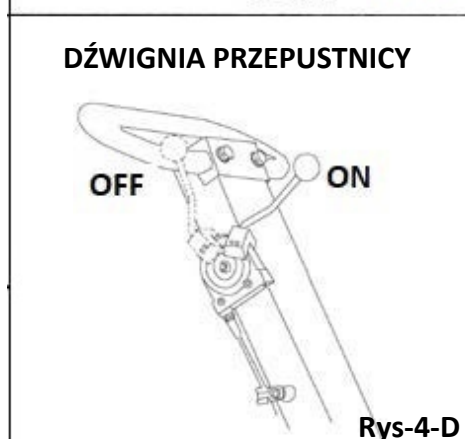
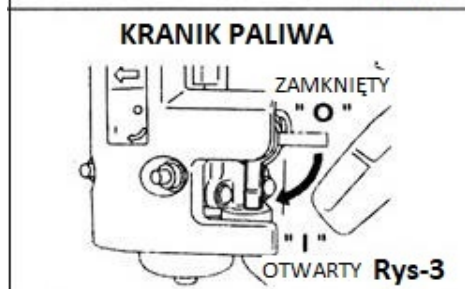
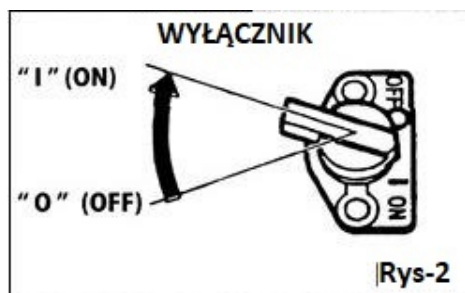

7.4 OBSŁUGA

4-1. W miarę nagrzewania się silnika, stopniowo przesunąć dźwignię ssania na pozycję OPEN/OTWARTA. (Rys-7)

4-2. Przesunąć dźwignię regulacji prędkości z pozycji LOW/NISKA do pozycji HIGH/WYSOKA. Kiedy silnik osiągnie prędkość na średnim poziomie 2300-2600 obrotów na minutę włączy się sprzęgło odśrodkowe. Jeśli prędkość silnika rośnie bardzo powoli, prawdopodobne jest, że sprzęgło może się ślizgać. Nie przesunąć powoli dźwigni regulacji prędkości (Rys-8) i dźwigni przepustnicy (Rys-9).

SYSTEM OSTRZEGAWCZY POZIOMU OLEJU (Opcjonalnie)

System ostrzegawczy poziomu oleju został zaprojektowany, by zabezpieczyć silnik przed uszkodzeniami, spowodowanymi niewystarczającym poziomem oleju w karterze. System automatycznie wyłączy silnik, zanim poziom oleju w karterze spadnie poniżej bezpiecznego limitu (wyłącznik silnika pozostanie w pozycji ON/WŁĄCZONY).

UWAGA

Jeśli silnik wyłączy się samoistnie i nie będzie odpalał, sprawdzić poziom oleju silnikowego.

4-3. Podczas zagęszczania asfaltu, wskazane jest, by pokryć spód płyty wibracyjnej olejem napędowym. Pozwoli to uniknąć przyklejania się płyty do asfaltu.

4-4. Używać uchwytu z wbudowaną pompą hydrauliczną do łatwej zmiany kierunku.

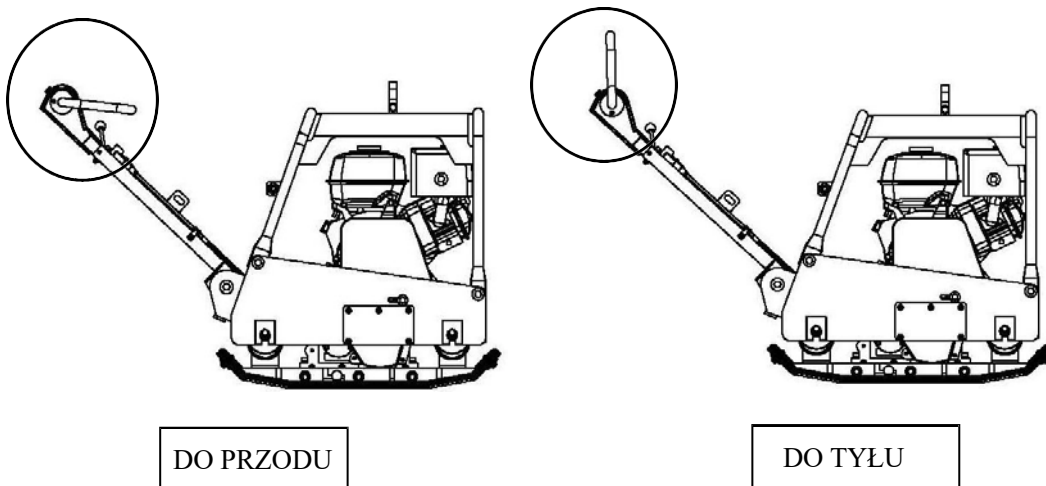
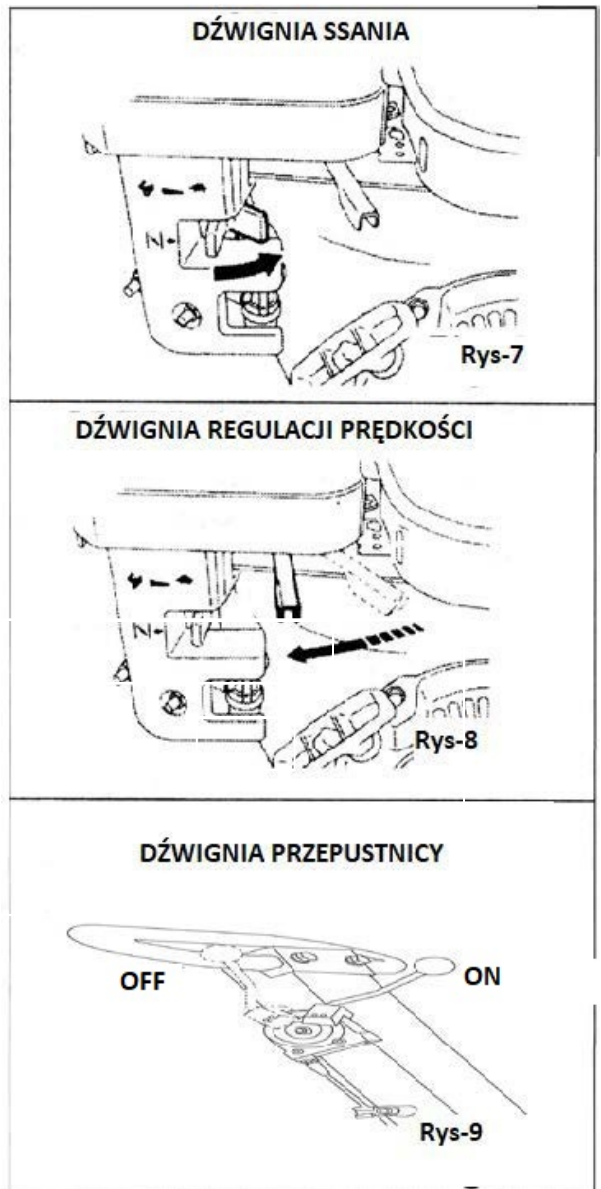

4-5. Wyłączając wibrator należy przesunąć dźwignię regulacji prędkości z pozycji HIGH/WYSOKA do pozycji LOW/NISKA. Nie przesunąć dźwigni regulacji prędkości powoli.

7.5 TRANSPORT

5-1. Upewnić się, że silnik jest wyłączony podczas transportu.

5-2. Zakręcić szczelnie korek wlewu paliwa i zamknąć zawór paliwa, by uniknąć rozlania paliwa.

5-3. Podczas transportu samochodem, zabezpieczyć maszynę by nie spadła.

W przypadku transportu na długie dystanse lub po nierównym terenie spuścić paliwo ze zbiornika.

7.6 WYŁĄCZANIE

By awaryjnie zatrzymać silnik, należy przestawić wyłącznik do pozycji OFF/WYŁĄCZONY.

W normalnych warunkach należy korzystać z poniższej procedury:

6-1. Ustawić dźwignię regulacji prędkości na niskie obroty i pozwolić silnikowi pracować tak około 2-3 minuty przed wyłączeniem. (Rys-10)

6-2. Przetawić wyłącznik na pozycję OFF/WYŁĄCZONY (Rys-11)

6-3. Zakręcić kranik paliwa. (Rys-12)

7.7 SERWIS I PRZECHOWYWANIE

▲ UWAGA

Łatwopalna ciecz: Nie tankować paliwa, gdy silnik pracuje oraz w sąsiedztwie osób palących i osób pracujących. Ogień lub iskra mogą doprowadzić do pożaru lub wybuchu.

Ruchome części: Wyłączyć silnik przed pracami serwisowymi i konserwacją. Kontakt z ruchomymi elementami może powodować poważne obrażenia.

Wysoka temperatura: Przed pracami serwisowymi i konserwacją należy pozwolić maszynie i silnikowi wystygnąć. Kontakt z gorącymi elementami może powodować poważne oparzenia.

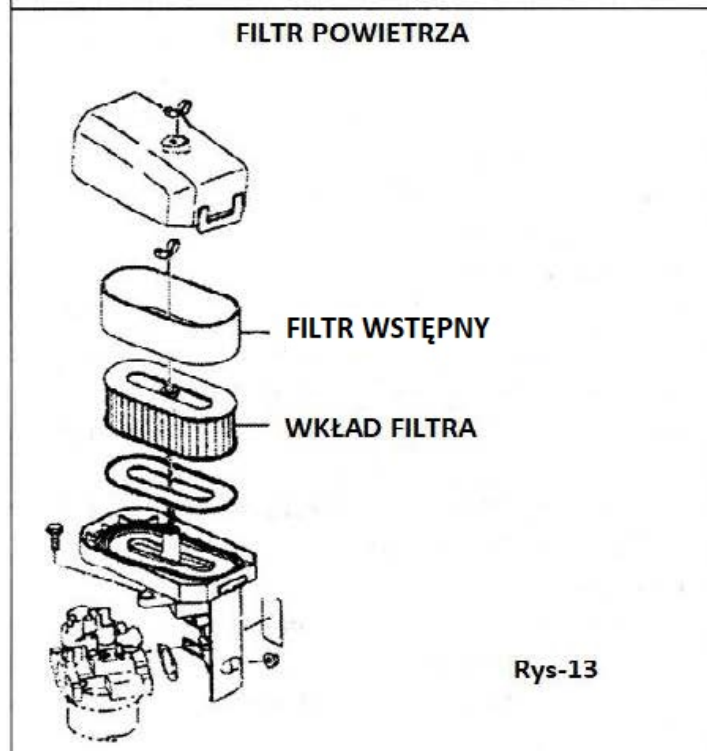
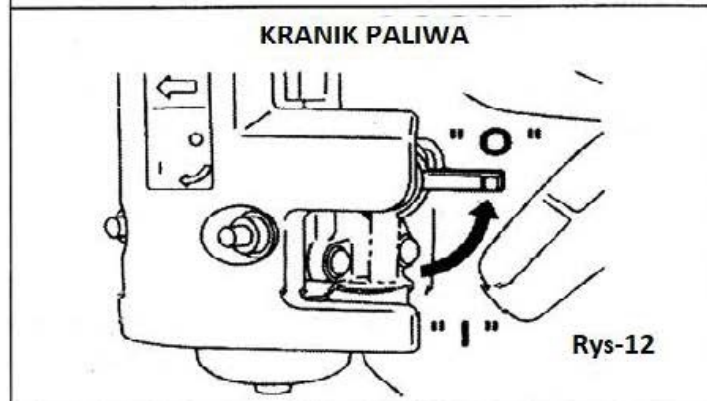
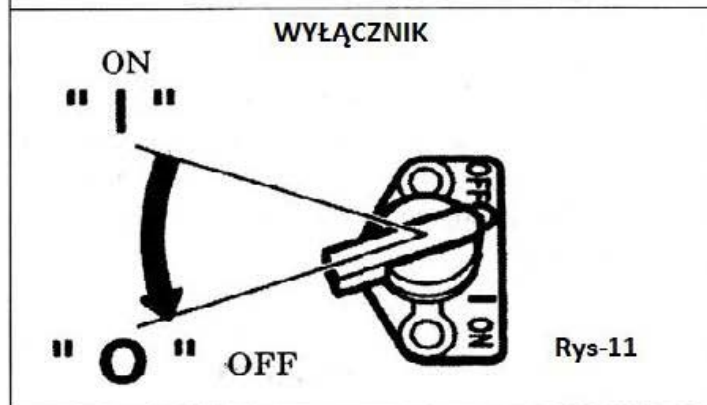

7-1. Serwis codzienny

- A. Usunąć błoto, brud itp. z maszyny.
- B. Oczyszczyć dolną powierzchnię płyty wibracyjnej.
- C. Sprawdzić wkład filtra powietrza i wyczyścić w razie potrzeby.
- D. Sprawdzić czy wszystkie nakrętki i śruby są dobrze dokręcone i dokręcić w razie potrzeby.

7-2. Serwis cotygodniowy

A. SERWIS FILTRA POWIETRZA (Rys-13)

Zanieczyszczony wkład filtra powietrza może powodować problemy z uruchamianiem maszyny, utratę mocy, awarię silnika lub w skrajnych przypadkach może skrócić żywotność silnika.

Utrzymywać wkład filtra powietrza w czystości

FILTR WSTĘPNY

Zdemontować filtr wstępny i przemyć go oczyszczoną naftą lub olejem napędowym. Następnie nasączyć filtr mieszaniną nafty/oleju napędowego z olejem silnikowym w stosunku 3:1. Ścisnąć filtr wstępny, by odsączyć mieszaninę. Zamontować filtr wstępny na filtrze głównym.

- B. Odkręcić świecę zapłonową, wyczyścić i wyregulować przerwę iskrową do poziomu 0.6-0.7mm(0.02-0.03") (Rys-14)
- C. Spuścić olej silnikowy i zastąpić go nowym sugerowanym przez producenta olejem. (Rys-15)

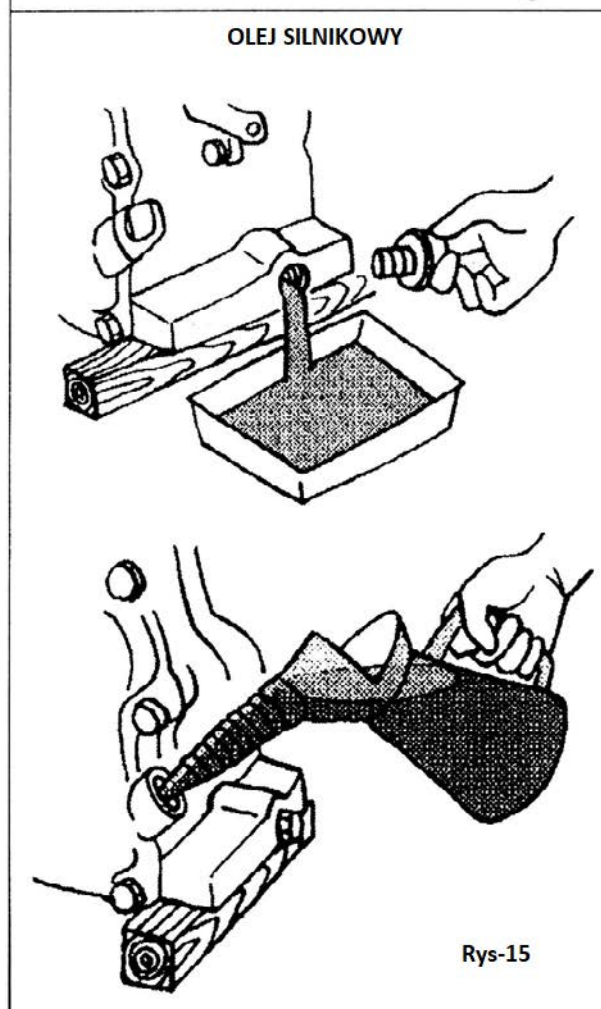
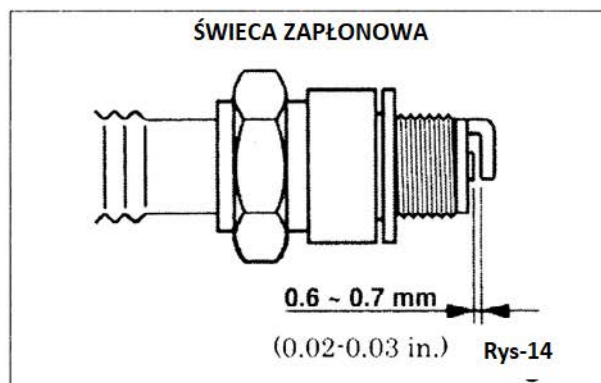

▲ UWAGA: Jeśli silnik jest nowy, pierwszej wymiany oleju należy dokonać po 20 godzinach pracy.

7-3. Serwis comiesięczny

Zmienić olej z zespołu wibracyjnego.

7-4. Przechowywanie

Długotrwałe przechowywanie zagęszczarki po okresie użytkowania.

- A. Dokładnie spuścić olej ze zbiornika paliwa, przewodu paliwa i gaźnika.
- B. Wlać kilka kropel oleju silnikowego do cylindra zdejmując świecę zapłonową. Obrócić kilka razy silnikiem, by cylinder pokrył się od wewnątrz olejem.
- C. Wyczyścić urządzenie z zewnątrz szmatką nasączoną olejem. Przykryć i przechowywać maszynę w miejscu wolnym od wilgoci.

VIII. PIELEGNACJA I KONSERWACJA

Sprawdzać poziom oleju w karterze silnika codziennie. Sprawdzać poziom oleju w wibratorze co tydzień. Sprawdzać gumowe podkładki antywibracyjne pod kątem zużycia i uszkodzenia. Czyścić spód płyty zagęszczarki regularnie by zapobiec zbieraniu się materiału.

IX. SERWIS

Regularnie zmieniać olej w karterze silnika, by zminimalizować zużycie. Regularnie sprawdzać, czyścić i/lub wymieniać filtr powietrza, zwłaszcza, gdy pracuje w zakurzonej atmosferze. Regularnie sprawdzać, czyścić i/lub wymieniać świecę zapłonową. Sprawdzić czy wszystkie elementy mocujące są dobrze dokręcone, ponieważ maszyna narażona jest na wibracje. Sprawdzić naciąg paska klinowego, ocenić pod kątem zużycia i patrzeć czy pracuje prawidłowo. W razie potrzeby wyregulować lub wymienić.

Sprawdzanie poziomu oleju w wibratorze.

1. Ułożyć zagęszczarkę poziomo na płaskiej powierzchni. Podczas sprawdzania oleju w zespole wibrującym, upewnić się, że zagęszczarka jest ułożona równo.
2. Aby wymienić olej w wibratorze należy odkręcić korek spustowy i przechylić zagęszczarkę, tak by olej wypłynął. Należy zwrócić uwagę na to, że gorący olej wypływa szybciej. Po odlaniu starego oleju, należy dolać nowy poprzez wlew oleju. (Rys-16).

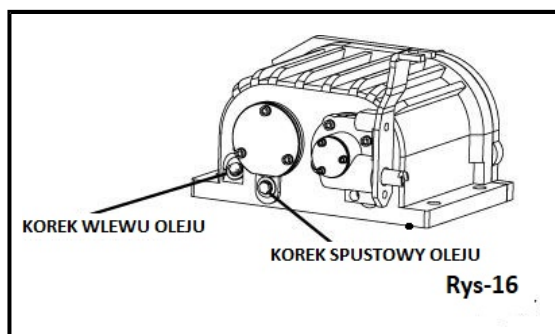

X. ROZWIĄZYWANIE PROBLEMÓW

OBJAWY	MOŻLIWA PRZYCZYNA I ROZWIĄZANIE
Silnik się nie uruchamia.	-Sprawdzić przełącznik ON/OFF, by upewnić się, że jest przełączony na pozycję ON/WŁĄCZONY. -Sprawdzić dopływ paliwa. -Jeśli maszyna wyposażona jest w silnik marki Honda lub Kama, sprawdzić poziom oleju w skrzyni korbowej, ponieważ w powyższych silnikach zamontowany jest czujnik oleju, który zapobiega uruchomieniu silnika i zatrzymuje go, gdy poziom oleju jest zbyt niski.
Silnik gaśnie.	-Sprawdzić dopływ paliwa
Silnik nie ma mocy.	-Sprawdzić stan filtra powietrza
Niewystarczające wibracje.	-Sprawdzić czy pasek się nie ślizga lub nie jest zniszczony.
Maszyna nie porusza się swobodnie.	-Sprawdzić spód płyty pod kątem nagromadzenia materiału

ŁOŻYSKA

Poniższe łożyska zostały uszczelnione:

Sprzęgło odśrodkowe – smarowane smarem.

Wibrator-smarowany za pomocą kąpieli olejowej.

XI. LISTA CZĘŚCI ZAMIENNYCH

10.1 GŁÓWNE CZĘŚCI

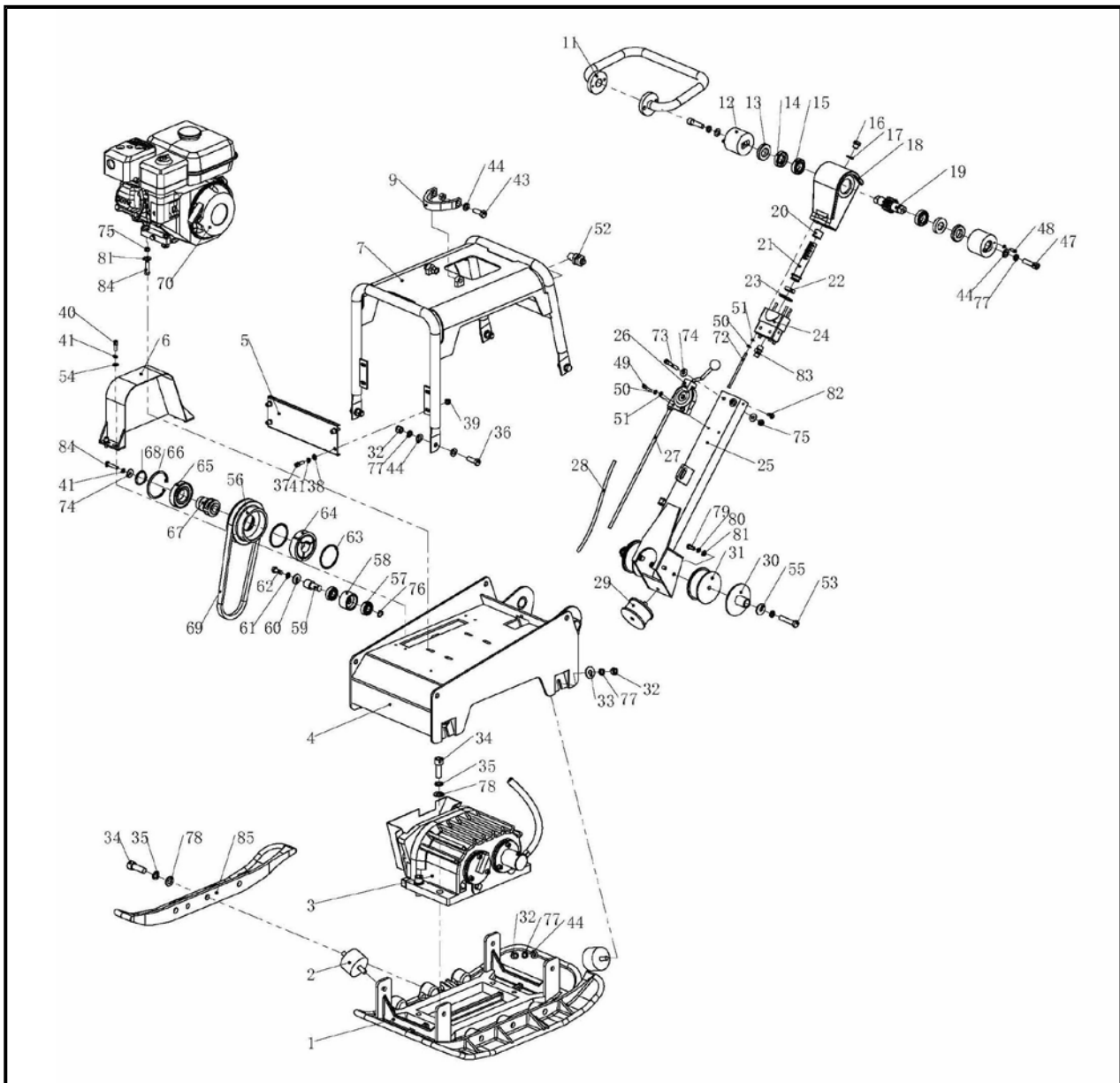

PART NO.	DESCRIPTION	QTY
1	Vibrating plate	1
2	Shock absorber for vibrating plate	4
3	Vibrator assembly	1
4	Plate for engine mounting	1
5	Protection Plate	1
7	Protective frame	1

PART NO.	DESCRIPTION	QTY
9	Slinger ring	1
37	Hexagonal bolt	4
38	Bigger flat washer	4
39	Locknut	4
41	Spring washer	2
43	Hexagonal bolt	2
44	Flat washer	15
6	Belt cover	1
11	Grip	1
12	Rubber, Grip	2
13	Bulkhead	2
14	Oil seal	2
15	Bearing	2
16	Oil plug bolt	1
17	Aluminium packing	1
18	Oil pump	1
19	Drive gear	1
20	Bearing bushing	1
21	Push Rod	1
22	Oil seal, push rod	1
23	O ring, oil cylinder	1
24	Link block, oil pump	1
25	Tube, handle	1
26	Throttle lever	1
27	Throttle cable	1
28	Oil pipe	1
29	Rubber bumper, handle	1
30	Nylon lining	2
31	Shock absorber for handle	2
32	Locknut	4
33	Bigger flat washer	4
34	Socket head bolt	4
35	Spring washer	4
36	Hexagonal bolt	4
40	Socket head bolt	2
47	Socket head bolt	2
48	Socket head bolt	4
49	Socket head bolt	2

PART NO.	DESCRIPTION	QTY
50	Spring washer	3
51	Flat washer	3
52	Screw	1
53	Hexagonal bolt	2
54	Flat washer	2
55	Bigger falt washer	2
56	Driven pulley	1
63	O-spring	2
64	Centrifugal weight	3
65	Bearing	1
66	Clamp spring	1
67	Shaft sleeve	1
68	Clamp spring,shaft	1
57	Bearing	2
58	Tensioner pulley	1
59	Shaft, tensioner pulley	1
60	Bigger flat washer	1
61	Spring washer	1
62	Hexagonal bolt	1
69	V-belt	1
70	Engine	1
72	Socketed head bolt	4
73	Hex bolt	2
74	Bigger flat washer	2
75	Lock-nut M8	6
76	Clamp spring,shaft	1
77	Spring washer	14
78	Flat washer	4
79	Hexagonal bolt	4
80	Spring washer	4
81	Flat washer	8
82	Hexagonal bolt	2
83	Connection screw for high pressure pipe	1
84	Hexagonal bolt	5
85	Extension plate	1 set

10.2 CZĘŚCI ZESPOŁU WIBRATORA

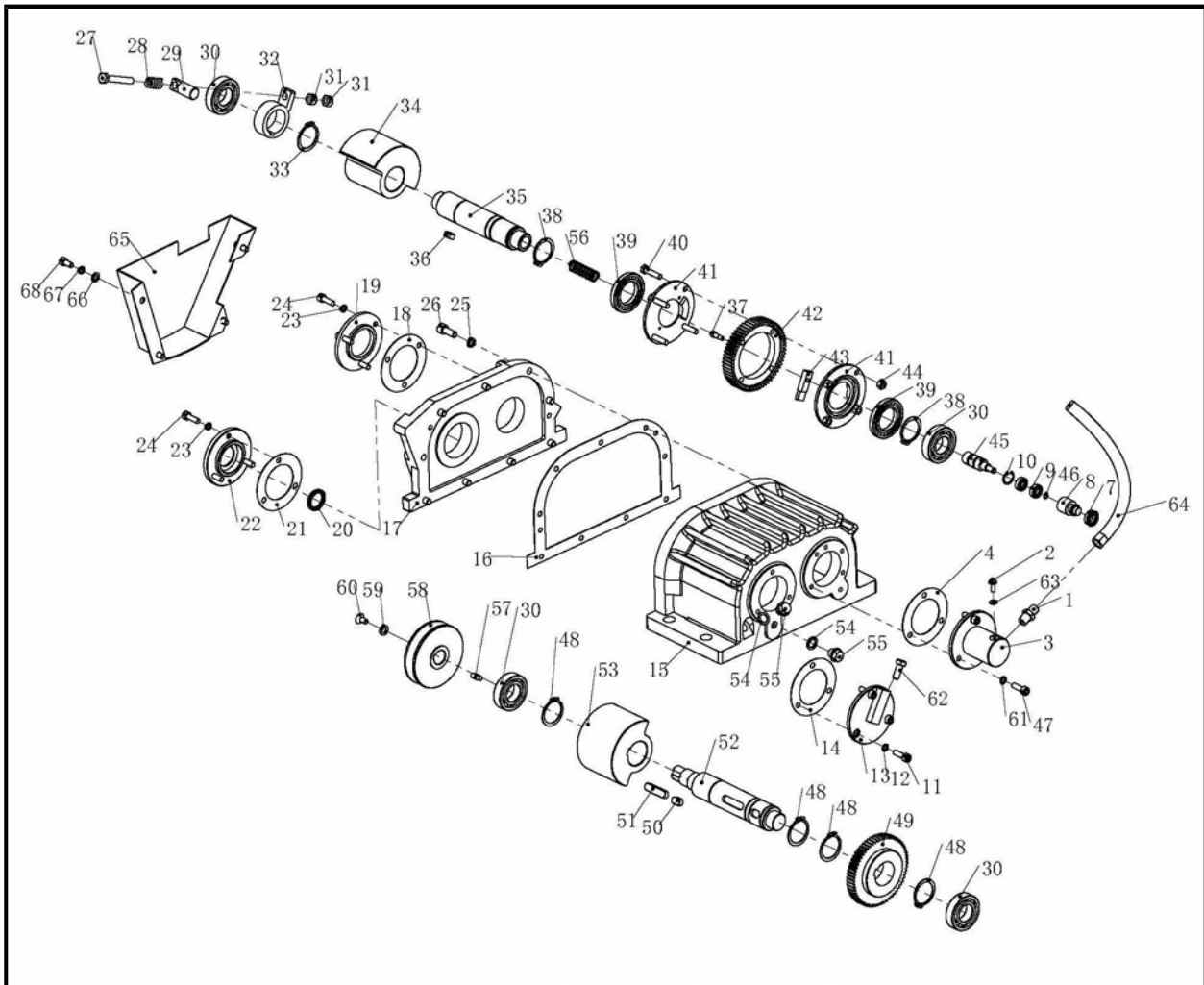

PART NO.	DESCRIPTION	QTY
3-01	Oil pipe screw, cylinder	1
3-02	Oil drain screw	1
3-03	Hydraulic Cylinder	1
3-04	Shim, cylinder	1
3-07	Oil seal	1
3-08	Piston	1
3-09	Bearing	2
3-10	Clamp spring	1
3-11	Socketed head bolt	3
3-12	Spring washer	3
3-13	Bearing cover / shut-off	1

PART NO.	DESCRIPTION	QTY
3-14	Shim, bearing cover	1
3-15	Vibrating case	1
3-16	Shim, vibrating cover	1
3-17	Vibrating cover	1
3-18	Shim, bearing cover/ shut-off	1
3-19	Bearing cover / shut-off	1
3-20	Oil seal,main shaft	1
3-21	Shim, bearing cover	1
3-22	Bearing cover	1
3-23	Spring washer	6
3-24	Socked head bolt	6
3-25	Spring washer	9
3-26	Socket head bolt	9
3-27	Half-teeth bolt	1
3-28	Spring	1
3-29	Connecting screw, driven pulley	1
3-30	Bearing	4
3-31	Nut, fixed ring	2
3-32	Fixed ring	4
3-33	Clamp spring	1
3-34	Eccentric wheel, driven	1
3-35	Ecc.rotary shaft, driven	1
3-36	Flat key	1
3-37	Connecting screw, knock pin	1
3-38	Circlip	2
3-39	Thin bearing	2
3-40	Bolt, dial plate	4
3-41	Dial plate (R/L)	2
3-42	Gear ring, driven	1
3-43	Knock pin	1
3-44	Lock-nut	4

PART NO.	DESCRIPTION	QTY
3-45	Position rod	1
3-46	Shaft clip	1
3-47	Socketed head bolt	3
3-48	Circlip	4
3-49	Gear, drive	1
3-50	Flat key	1
3-51	Flat key	1
3-52	Ecc. Rotary shaft, drive	1
3-53	Eccentric wheel, drive	1
3-54	Aluminium packing	2
3-55	Oil plug bolt	2
3-56	Spring	1
3-57	Flat key	1
3-58	Pulley, driven	1
3-59	Taper washer	1
3-60	Screw	1
3-61	Spring washer	3
3-62	Ventilation bolt	1
3-63	Aluminium packing	1
3-64	High pressure oil pipe	1
3-65	Belt cover (blow)	1
3-66	Flat washer	4
3-67	Spring washer	4
3-68	Socketed head bolt	4

