

Spis pozycji

NAZWA	ILOŚĆ	UWAGI
Kosiarka	1	
Instrukcja obsługi silnika	1	
Instrukcja obsługi kosiarki	1	

Zapis prac konserwacyjnych / serwisowych

Data	Stan	Serwisant	Uwagi

WEIBANG[®]
GARDEN MACHINES

Yangzhou Weibang Garden Machine Company Limited
Hanjiang Industrial Park, Yangzhou City, Jiangsu
Province 225127, P. R. China

CEDRUS[®]

Importer: CEDRUS
95-060 Brzeziny, ul. Przemysłowa 1
www.cedrus.com.pl
email: biuro@cedrus.com.pl
tel. (+48) 46 874 18 60

Kosiarka spalinowa

Model:
WB537HCU



Instrukcja obsługi

Tłumaczenie oryginalnej instrukcji na język polski

PL

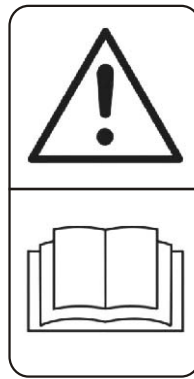

Ostrzeżenie przed zagrożeniem.



Uwaga na wyrzucane przedmioty.

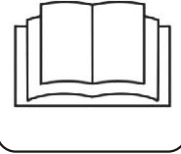

Przeczytać ze zrozumieniem instrukcję obsługi.



Zachować bezpieczną odległość.



Wirujące ostrza.



Przed naprawą lub konserwacją zdjąć przewód świecy zapłonowej.

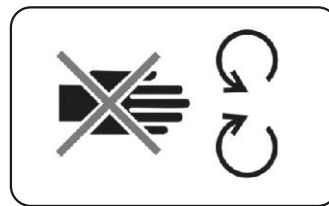

Uwaga – nie dotykać wirującego ostrza.



Nigdy nie używać kosiarki bez deflektora wyrzutu bocznego zamontowanego na swoim miejscu.



Nie kosić na zbyt stromych zboczach, wykonywać to w poprzek zbocza, nigdy w górę i w dół.

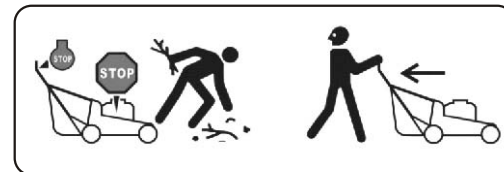

Nigdy nie podnosić i nie przenosić odpalanej kosiarki, zachować szczególną ostrożność podczas cofania lub ciągnięcia jej do tyłu.



Trzymać dłonie i stopy z dala od ostrzy.



Używać środków ochrony oczu i słuchu.

- Przeczytać instrukcję przed użyciem maszyny!
- Utrzymywać osoby trzecie z dala od strefy zagrożenia!
- Podczas czytania instrukcji, proszę przejrzeć dokładnie wszystkie strony.

SPIS TREŚCI

BEZPIECZEŃSTWO	01-03
Uwagi ogólne	01
Praca na zboczach	01
Dzieci	01
Informacje ogólne pracy z kosiarką	02
Specyfikacja	03
MONTAŻ	04
Wyjmowanie kosiarki z opakowania	04
Przygotowanie kosiarki do pracy	04
Montaż uchwyty linki rozrusznika	04
OBSŁUGA	05-07
OBOWIĄZKI UŻYTKOWNIA	08-10
SERWIS I REGULACJA KOSIARKI	10-11
PRZECHOWYWANIE	11-13

BEZPIECZEŃSTWO

I. Uwagi ogólne

●Przed przystąpieniem do pracy maszyną przeczytać uważnie całą instrukcję. Należy dokładnie zapoznać się z opcjami sterowania i prawidłowego użytkowania urządzenia przed rozpoczęciem pracy.



OSTRZEŻENIE: Trzymać ręce i nogi z dala od wirujących części. Zachować względną czystość kosiarki.

●Urządzenie musi być obsługiwane przez odpowiedzialną osobę, która zapoznała się z instrukcją. Nigdy nie pozwalać, aby kosiarka była używana przez dzieci lub osoby nieprzeszkolone. Lokalne prawo może regulować, od jakiego wieku można używać maszyny..

●Aby uniknąć zagrożenia należy zorientować się czy na terenie pracy znajdują się inne osoby. Jeśli ktoś jest zbyt blisko zatrzymaj maszynę. Nigdy nie kosić, gdy w pobliżu znajdują się dzieci lub zwierzęta.

●Operator lub użytkownik jest odpowiedzialny za wypadki i zagrożenia dla innych osób lub ich własności.



UWAGA: nie używać kosiarki będąc boso lub w klapkach/sandałach. Zawsze zakładać solidne obuwie do koszenia

●Przed koszeniem należy dobrać solidne obuwie i długie spodnie, aby uchronić się od obrażeń.

●Dokładnie zbadać obszar, na którym będziesz pracował, usunąć obiekty takie jak kamienie, zabawki, druty, patyki i inne przedmioty, które mogą zostać wyrzucone przez otwór wylotowy kosiarki.

●Podczas cofania kosiarką do tyłu zawsze dobrze się rozejrzeć, należy zachować szczególną ostrożność.

●Przed uruchomieniem kosiarki upewnić się czy elementy ochronne są poprawnie zainstalowane. Nigdy nie używać urządzenia, gdy któraś z części jest uszkodzona.

●Przestrzegać instrukcji danego produktu, używać akcesoriów zatwierdzonych przez producenta dla prawidłowego działania maszyny.

●Upewnić się, że ostrze nie pracuje podczas przekraczania przez chodniki, drogi itp.

●Wyłączyć silnik i poczekać aż ostrze przestanie wirować przed podjęciem prac przy kosiarce,

●Koszenie powinno odbywać się przy świetle dziennym lub przy dobrym sztucznym oświetleniu.

●Nie używać maszyny będąc pod wpływem alkoholu lub narkotyków.

●Starać się nie kosić mokrej trawy. Zawsze stawiać pewne kroki, mocno trzymać uchwyt, nigdy nie biegać z kosiarką.

●Jeżeli kosiarka zacznie nadmiernie wibrować natychmiast wyłączyć silnik i sprawdzić przyczynę, może być to oznaką poważniejszej awarii.

●Trzymać dłonie i stopy z dala od obudowy. Uszkodzone części powinny zostać wymienione, w tym celu należy skontaktować się z autoryzowanym serwisem..

●Przed rozpoczęciem pracy ocenić wizualnie układ tnący, śruby mocujące czy nie uległy zniszczeniu bądź uszkodzeniu. Aby uniknąć problemu zużyte elementy należy wymienić.

II. Praca na zboczach

●Zbocza są głównym czynnikiem wypadków, które mogą prowadzić do poważnych obrażeń. Taki teren wymaga szczególnej ostrożności, jeśli nie czujesz się na nim pewnie, nie koś go.

Należy:

●Należy kosić w poprzek zbocza, nigdy w górę i w dół. Zachować szczególną ostrożność podczas zmiany kierunku.

●Usunąć obiekty takie jak kamienie, gałęzie, itp.

●Uważać na dziury, koleiny, wysoka trawa może ukrywać przeszkody.

Nie należy:

●Kosić w pobliżu rowów czy nasypów, operator może stracić równowagę.

●Kosić na zbyt stromych zboczach.

●Kosić na mokrej trawie, która może być przyczyną utraty równowagi.

III. Dzieci

Tragiczne wypadki mogą wystąpić, gdy operator nie jest świadomy obecności dzieci w jego pobliżu. Odgłos urządzenia i aktywność koszenia może przyciągnąć ich uwagę. Zalecane jest zachowanie wzmożonej ostrożności.

●Trzymać dzieci z dala od obszaru pracy, najlepiej pod opieką innej osoby dorosłej.

●Bądź czujny i wyłącz maszynę, gdy dziecko jest w pobliżu.

●Podczas cofania kosiarką upewnić się czy nie ma tam dziecka.

●Nigdy nie pozwalać na pracę kosiarką dzieciom.

●Zachować szczególną ostrożność w pobliżu, drzew, itp., które mogą wpłynąć na widoczność.

IV. Informacje ogólne pracy z kosiarką

●OSTRZEŻENIE- benzyna jest wysoce łatwopalna, a jej opary są wybuchowe, zachować ostrożność przy obchodzeniu się z nią.

- Przechowywać paliwo w pojemnikach specjalnie do tego przystosowanych.

- Tankowanie tylko na świeżym powietrzu, nigdy w zamkniętych pomieszczeniach.

- Nigdy nie przechowywać urządzenia w pobliżu otwartego ognia, takiego jak ogrzewacz wody.

- Uzupełniać benzynę przed uruchomieniem silnika, nigdy nie rób tego, gdy silnik pracuje lub jest ciepły.

- W przypadku rozlania benzyny nie uruchamiać silnika. Przeszawić maszynę z dala od tego obszaru i odczekać aż opary ustąpią.

- Nie palić papierosów w pobliżu pracującej kosiarki.

●Wymienić uszkodzony tłumik.

●Oczyścić wszelkie wycieki.

●Nie zbliżać dłoni i stóp do wirujących części maszyny.

●Nie uruchamiać urządzenia w zamkniętym pomieszczeniu.

●Stawiać zawsze pewne kroki podczas pracy, w szczególności na zboczach.

●Nie zmieniać ustawień regulacyjnych silnika na zbyt wysokie.

●Przed podjęciem naprawy lub regulacji odłączyć przewód świecy zapłonowej, aby zapobiec przypadkowemu uruchomieniu.

●Regularnie sprawdzać czy śruby i nakrętki (zwłaszcza ostrza) są odpowiednio dokręcone, co pozwoli zachować urządzenie w dobrym stanie.

●Nigdy nie dokonywać zmian przy elementach zabezpieczających.

●Upewnić się, że trawa, liście itp. nie zbierają się w kosiarce, regularnie sprawdzać i usuwać zanieczyszczenia.

●Podczas uderzenia w inny obiekt zatrzymać i sprawdzić urządzenie. Dokonać naprawy, w razie potrzeby, przed kolejnym uruchomieniem.

●Nie wolno dokonywać regulacji wysokości koszenia podczas pracy silnika.

●Noże kosiarki są bardzo ostre, zachować ostrożność podczas ich konserwacji lub wymiany, najlepiej wykonywać to w rękawicach.

●Zatrzymać pracę ostrza podczas przekraczania podłoża innego niż trawa, gdy transportujemy kosiarkę do obszaru, który ma być koszony.

●Uruchamiać silnik zgodnie z wskazaniami zawartymi w instrukcji, trzymać stopy z dala od ostrzy.

●Nie przechylać kosiarki podczas wprowadzania silnika w rozruch, chyba że wymaga tego sytuacja, ale nie przechylać jej nadmiernie.

●Nie podnosić/przenosić kosiarki, gdy silnik jest uruchomiony.

●Wyłączyć silnik i odłączyć przewód świecy zapłonowej.

- przed przystąpieniem do oczyszczania elementów.

- przed przystąpieniem do kontroli urządzenia.

- po uderzeniu w obcy przedmiot, sprawdzić kosiarkę i dokonać niezbędnych napraw przed jej ponownym uruchomieniem.

●Jeśli kosiarka zaczyna nadmiernie wibrować, natychmiast sprawdzić przyczynę.

●Wyłączyć silnik:

- po skończeniu pracy z kosiarką.

- przed uzupełnianiem paliwa.

●Zmniejszyć ustawienie przepustnicy gazu podczas wyłączania silnika, jeśli silnik jest wyposażony w zawór odcinający paliwo należy zamknąć go po zakończeniu pracy.

●Poczekaj aż silnik ostygnie przed przechowywaniem w zamkniętym pomieszczeniu.

●Nie wolno przechowywać urządzenia z benzyną w zbiorniku w zamkniętym pomieszczeniu, opary mogą dotrzeć do otwartego ognia. Aby zmniejszyć zagrożenie pożarowe utrzymywać kosiarkę wolną od zanieczyszczeń takich jak liście, trawa itp.

●Jeśli zbiornik paliwa musi być osuszony, należy zrobić to na otwartej przestrzeni.



UWAGA: niektóre z składników spalin silnikowych, a także części zawierające bądź wydzielające środki chemiczne powodują raka, choroby narządów.

POPRAWNE UŻYTKOWANIE

Kosiarka spalinowa jest przeznaczona do prywatnego przydomowego użytku, można jej używać wyłącznie do pielęgnacji trawników. Wszelkie inne aplikacje niewymienione w tej instrukcji są zabronione.

Należy ściśle przestrzegać powyższych instrukcji użytkowania i bezpieczeństwa. Producent nie ponosi żadnej odpowiedzialności za jakiegokolwiek szkody spowodowane niewłaściwym użytkowaniem, nieautoryzowanymi naprawami lub zmianami konstrukcyjnymi.

SPECYFIKACJA

Model	WB537HCU
Szerokość koszenia	530mm
Silnik	LC 1P70FC
Moc nominalna	3.1 kW
Prędkość ostrza Max.	2800 min ⁻¹
Napęd	Pchana
Wysokość koszenia	11-64mm
Ilość wysokości koszenia	7
Waga netto	33.5kg
Poziom mocy akustycznej (dB) (L _w)A (K _{pa} =3 dB(A))	95.85dB(A)
Poziom ciśnienia akustycznego (L _p)A (K _{pa} =3 dB(A))	82.6dB(A)
Wibracje (K=1.5 m/s ²)	7.0m/s ²
Typ noża	5310410010

Dane: te są dostarczane jako punkt odniesienia do kosiarki. Zastrzegamy sobie prawo do wprowadzania zmian technicznych bez wcześniejszego powiadomienia. Możliwe jest, że niektóre dane zawarte w niniejszej instrukcji nie do końca pokrywają się z urządzeniem.

GRATULUJEMY zakupu nowej kosiarki. Została ona zaprojektowana, skonstruowana i wykonana tak aby dać jak największą wydajność i niezawodność. W przypadku jakichkolwiek problemów należy skontaktować się z najbliższym serwisem, który posiada wykwalifikowanych pracowników odpowiednie narzędzia do naprawy maszyny. Proszę przeczytać i zachować tę instrukcję, pozwoli ona na szybki montaż i prawidłowe utrzymanie kosiarki. Należy bezwzględnie przestrzegać przepisów bezpieczeństwa.

NUMER SERYJNY _____

DATA ZAKUPU _____

MODEL I NUMER SERYJNY MOŻNA ZNALEŻĆ NA TABLICZCE ZNAMIONOWEJ ZNAJDUJĄCEJ SIĘ NA TYLNEJ CZĘŚCI OBUDOWY.

NALEŻY ZAPISAĆ NUMER SERYJNY, DATĘ ZAKUPU I PRZECHOWYWAĆ W BEZPIECZNYM MIEJSCU.

Zaleca się zapisanie numeru seryjnego i daty zakupu w instrukcji obsługi.

OBOWIĄZKI UŻYTKOWNIKA

- Przeczytać i przestrzegać zasad bezpieczeństwa zawartych w niniejszej instrukcji.
- Przestrzegać regularnych wymian zgodnych z harmonogramem.
- Operator jest odpowiedzialny za zdarzenia z innymi osobami i za uszkodzenie ich mienia.

MONTAŻ

Przeczytać instrukcję przed przystąpieniem do montażu kosiarki i jej eksploatacji.

WAŻNE: KOSIARKA OPUSZCZA FABRYKĘ BEZ PALIWA I OLEJU W SILNIKU. Nowa kosiarka nie jest zmontowana w 100%. Ułatwia to jej transport i magazynowanie. Podczas montażu należy upewnić się, że wszystkie śruby i nakrętki są dokręcone.

I. WYJMOWANIE KOSIARKI Z OPAKOWANIA

- wyjąć wszystkie luźno zapakowane części z kartonu.
- rozciąć dwa narożniki kartonu i położyć ściankę kartonu na ziemi.
- wysunąć kosiarkę z opakowania i sprawdzić czy w kartonie nie zostały żadne części.

II. PRZYGOTOWANIE KOSIARKI DO PRACY

WAŻNE: DELIKATNIE ROZŁOŻYĆ UCHWYT, TAK ABY NIE USZKODZIĆ ŻADNYCH LINEK

- odkręcić nakrętki motylkowe z uchwytu po obu stronach.
- zdjąć elementy zabezpieczające.
- dopasować uchwyt górny do dolnego, następnie mocno skręcić przy użyciu śrub, nakrętek i podkładek.

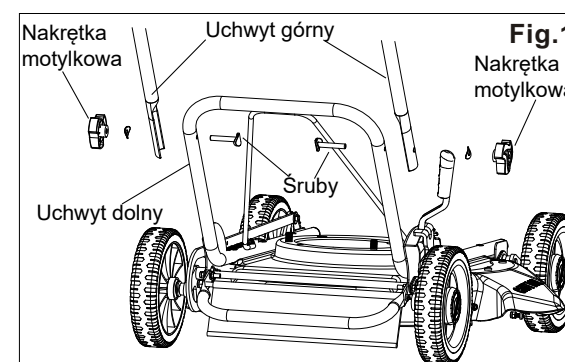

UWAGA: stosować rękawice ochronne podczas prac montażowych przy kosiarce.

III. MONTAŻ UCHWYTU LINKI ROZRUSZNIKA

Wyciągnąć linkę rozrusznika i zamocować jej uchwyt na mocowaniu pokazanym poniżej.

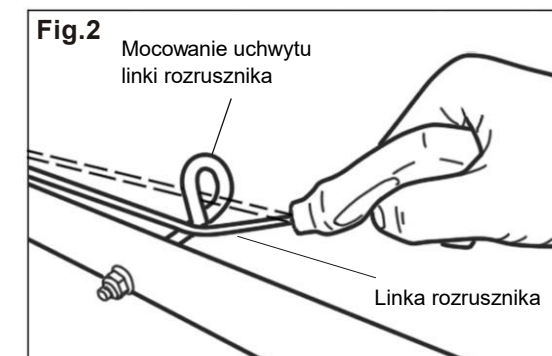

UWAGA! Bezpieczna pozycja podczas rozruchu silnika znajduje się za uchwytem kosiarki. Wyciągnąć linkę do momentu wyczucia oporu, a następnie energicznie szarpnąć. Po uruchomieniu bezpiecznie odprowadzić uchwyt linki rozrusznika na swoje miejsce.

OBSŁUGA

Te symbole mogą pojawić się na kosiarce

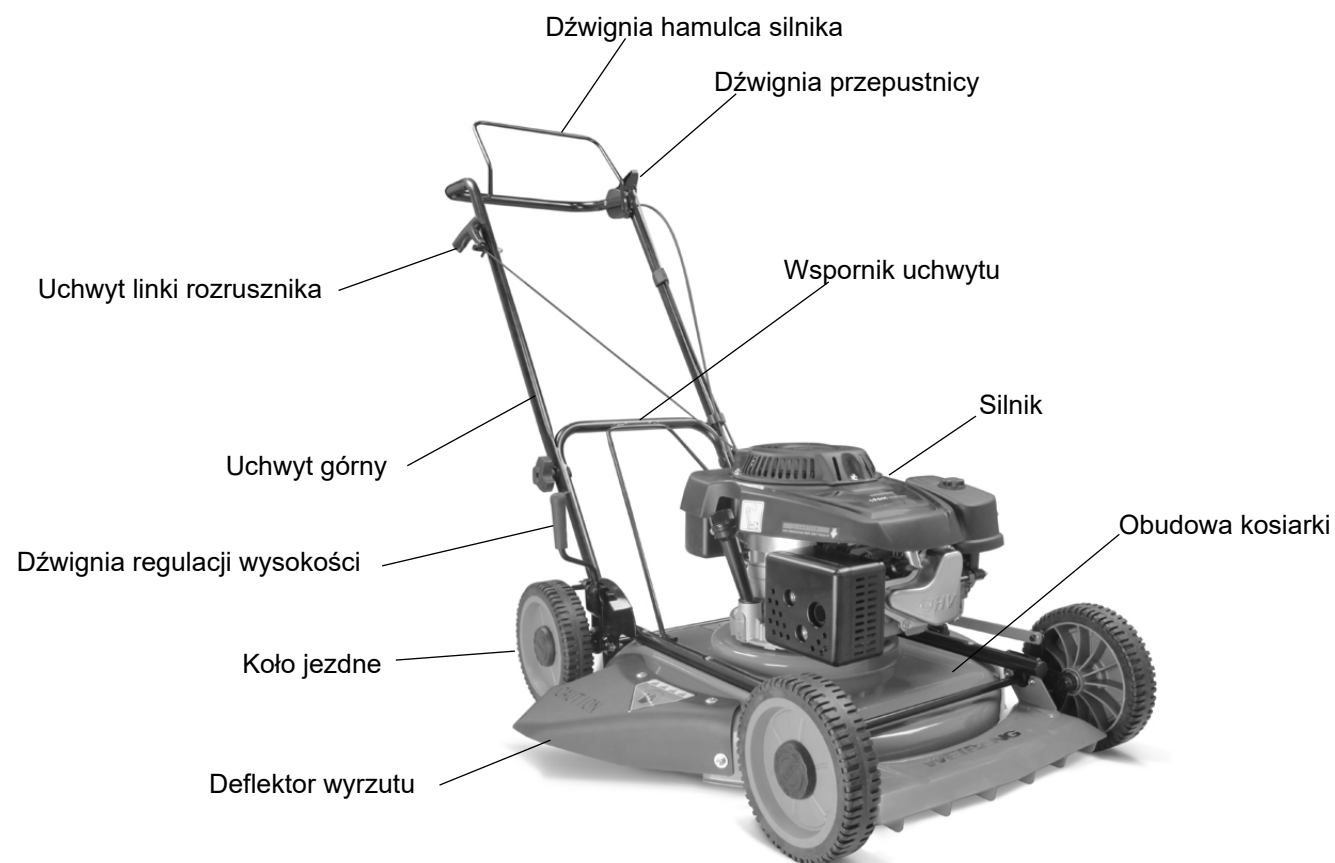

Fig.3

DŹWIGNIA PRZEPUSTNICY – pomaga uruchomić silnik i regulować jego prędkość obrotową.

UCHWYT LINKI ROZRUSZNIKA – służy do uruchomienia silnika.

DŹWIGNIA HAMULCA SILNIKA – musi być dociskana przez operatora w celu uruchomienia i podczas pracy, po jej zwolnieniu silnik się zatrzyma.

DŹWIGNIA REGULACJI WYSOKOŚCI – przy jej pomocy ustawiamy zakres wysokości pracy.

DEFLEKTOR WYRZUTU – kierunkuje wyrzut świeżo ściętej trawy.



UWAGA: Podczas pracy kosiarką mogą zostać wyrzucone twarde objekty, które mogą spowodować uszkodzenia ciała. Należy zawsze używać okularów ochronnych lub osłony twarzy.

Prędkość obrotowa silnika

Dźwignia przepustnicy zlokalizowana jest po boku uchwytu kosiarki, kontroluje ona prędkość obrotową silnika. Pozycja "Szybko" używana jest przy cięciu wyższej trawy. Pozycji "Wolno" używamy przy przycinaniu niskiej trawy, pozwala ona również na ekonomiczne spalanie paliwa.

DŹWIGNIA HAMULCA SILNIKA

Kosiarka wyposażona jest w dźwignię obecności operatora, która wymaga aby operator znajdował się za uchwytem kosiarki podczas obsługi urządzenia oraz w celu uruchomienia silnika.

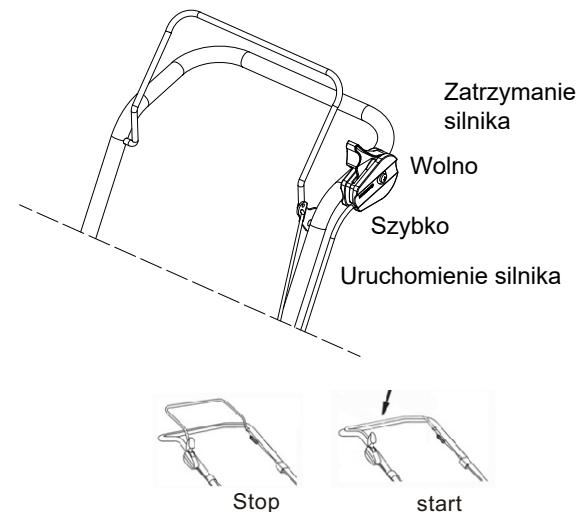

Fig.4

USTAWIENIE WYSOKOŚCI KOSZENIA

- Nigdy nie ustawiać wysokości podczas pracy silnika.

- Wysokość kół regulowana jest za pomocą jednej dźwigni, aby dopasować kosiarkę w zależności od różnorodności terenu i wysokości trawy. Wyciągnąć dźwignię z zaczepu, ustawić w żądanym położeniu i pozwolić, aby swobodnie w niej się zablokowała.

UWAGA

Kosiarka może być używana na najniższej wysokości cięcia tylko na równym terenie.

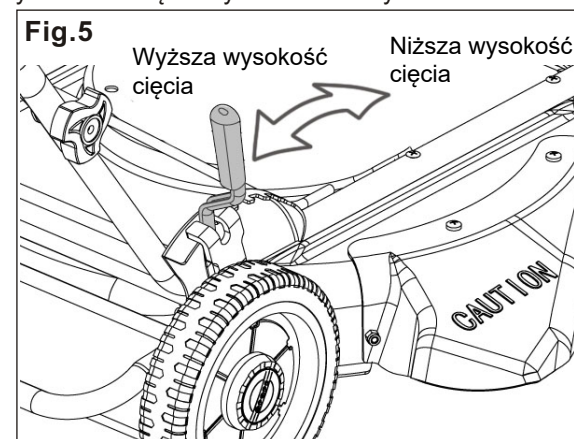

PRZED URUCHOMIENIEM SILNIKA

SPRAWDZIĆ POZIOM OLEJU

Kosiarka dostarczana jest bez oleju w silniku. Przybliżona ilość oleju, jaka jest potrzebna do napełnienia zbiornika kosiarki to 0,6 L. Więcej informacji na temat oleju znajdziesz w dalszej części instrukcji przy opisie silnika.

1. Upewnić się, że kosiarka stoi poziomo, przestrzeń wokół wlewu jest czysta.
2. Odkręcić korek wlewu oleju i uzupełnić poziom sprawdzając bagnet, upewnić się że jego poziom nie jest zbyt wysoki lub niski.

UWAGA: Odczekać chwilę, aby olej spłynął do silnika. Zakręcić korek wlewu oleju, a następnie wykręcić, aby odczytać poziom z bagnetu.

3. Jeśli poziom jest odpowiedni zakręcić korek.

- Sprawdzać poziom oleju przed każdym użyciem, uzupełnić jeżeli zachodzi taka potrzeba.

- Wymieniać olej po każdych 25 godzinach pracy lub raz na sezon. W przypadku, gdy kosiarka pracuje na terenie o zwiększonym zapyleniu, olej należy wymieniać częściej.

UZUPEŁNIANIE PALIWA

UWAGA: Przed uzupełnieniem paliwa usunąć wszelkie zanieczyszczenia ze zbiornika. Należy używać benzyny o liczbie oktanowej nie niższej niż 87. Nie należy mieszać oleju z benzyną. Napełnić paliwo tak, aby zostało zużyte w ciągu 30 dni. Paliwo, które jest magazynowane traci swoje właściwości.



UWAGA: paliwa zawierające w swoim składzie alkohol (zwane gazoholami,

w tym również metanol i etanol) mogą pochłaniać wilgoć, która prowadzi do formowania się kwasów i uszkodzenia układu paliwowego kosiarki. Aby uniknąć tego problemu system ten powinien być opróżniany jeżeli kosiarka ma zostać nieużywana dłużej niż 30 dni. Opróżnić zbiornika paliwa, uruchomić silnik i pozostawić go, aby pracował tak długo aż skończy się paliwo w gaźniku, a silnik samoczynnie zgaśnie. Po dłuższym okresie magazynowania użyć zawsze świeżego paliwa. Nie należy stosować środków czyszczących silnik lub gaźnik. Mogą one spowodować trwałe uszkodzenia układu paliwowego



UWAGA: Nie przepelniać zbiornika paliwa, tankować do dolnej części szyjki wlewu. Wytrzeć rozlane paliwo lub olej. Nie przechowywać oraz nie tankować benzyny w pobliżu otwartego ognia lub jego źródeł.

URUCHAMIANIE SILNIKA

UWAGA: Z powodu powłok ochronnych na silniku podczas początkowego użytkowania kosiarki może pojawić się niewielka ilość dymu.

1. Aby uruchomić zimny silnik należy wcisnąć 3 razy pompkę paliwa. Podczas uruchamiania rozgrzanego silnika procedura ta nie jest potrzebna.
2. Ustawić dźwignię przepustnicy w pozycji "szybko".
3. Docisnąć dźwignię hamulca silnika do uchwytu i pociągnąć energicznie za uchwyt linki rozrusznika, każdorazowo odprowadzić go na swoje miejsce.



UWAGA: Jeżeli silnik nie daje się uruchomić przez 30 sekund, należy przerwać próby odpalenia i sprawdzić przyczynę. Więcej w dziale „Rozwiązywanie problemów”.

ZATRZYMYWANIE SILNIKA

- Aby zatrzymać silnik należy zwolnić dźwignię hamulca silnika.

UWAGA: Gdy temperatury są niskie może zaistnieć potrzeba użycia ręcznej pompki paliwa. Natomiast nadmierne jej używanie zwłaszcza w cieplejszej dni może doprowadzić do zalania silnika. Jeżeli silnik został zalany należy odczekać kilka minut przed próbą ponownego uruchomienia.



WAŻNE: Aby zachować jak najlepszą wydajność kosiarki należy utrzymywać ją w czystości. W tym celu należy dokładnie zapoznać się z punktem "CZYSZCZENIE" zawartym w niniejszej instrukcji.

OBOWIĄZKI UŻYTKOWNIKA

HARMONOGRAM PRZEGLĄDÓW

		Przed każdym użyciem	Po każdym użyciu	Co 10 godzin pracy	Co 25 godzin pracy	Posezono- nowo	Daty napraw
KOSIARKA	Sprawdzić połączenia śrub	✓				✓	
	Wyczyścić z zanieczyszczeń		✓			✓	
	Sprawdzenie / Ostrzenie / Wymiana noża				✓3		
	Smarowanie				✓	✓	
SILNIK	Wymienić olej silnikowy				✓		
	Sprawdzić poziom oleju	✓			✓1, 2		
	Wyczyścić filtr powietrza			✓2			
	Sprawdzić tłumik				✓		
	Wyczyścić lub wymienić świecę zapłonową				✓		
	Wymienić filtr powietrza				✓		

1. Wykonywać częściej, jeżeli kosiarka pracuje w ciężkich warunkach lub w wysokich temperaturach.
2. Wykonywać częściej, jeżeli kosiarka pracuje w warunkach dużego zapylenia powietrza.
3. Wymieniać nóż częściej, jeżeli kosiarka pracuje na piaszczystej glebie.

ZALECENIA OGÓLNE

Gwarancja nie obejmuje uszkodzeń powstałych w wyniku nadużyć lub zaniedbań. Aby korzystać w pełni z gwarancji użytkownik musi przestrzegać zaleceń podanych w instrukcji. Niektóre ustawienia muszą być wykonywane regularnie, aby sprzęt pracował sprawnie. Wszystkie ustawienia serwisowe podane w tej instrukcji powinny być wykonywane przynajmniej raz rocznie.

- Raz w roku wymienić świecę zapłonową, oczyścić lub wymienić filtr powietrza i sprawdzić nóż pod kątem zużycia. Nowa świeca zapłonowa i czysty układ powietrza zapewnią lepszą pracę silnika i jego dłuższą żywotność.
- Przestrzegać harmonogramu konserwacji zawartego w instrukcji obsługi.



UWAGA: **PODCZAS WYKONYWANIA JAKIKOLWIEK PRAC PRZY KOSIARCE SILNIK MUSI BYĆ WYŁĄCZONY**

Przed każdym użyciem

1. Sprawdzić poziom oleju.
2. Sprawdzić połączenia śrubowe.

Smarowanie

Dbać o wszystkie wymagające tego miejsca.

Kosiarka

Zawsze przestrzegać zasad bezpieczeństwa podczas wykonywania prac przy kosiarce.

Koła jezdne

- Utrzymywać koła z dala od paliwa, oleju oraz innych chemikaliów.
- Unikać kontaktu z pniami, kamieniami, głębokimi koleinami i innymi zagrożeniami, które mogą uszkodzić kosiarkę.

Ostrze

Aby zachować odpowiedni efekt cięcia trawy nóż powinien być w dobrym stanie, a jego krawędzie tnące ostre, uszkodzony nóż należy wymienić.

DEMONTOWANIE OSTRZA

1. Odłączyć przewód świecy zapłonowej i zabezpieczyć go przed ponownym, przypadkowym kontaktem z świecą.
 2. Położyć kosiarkę na jej boku. Filtr powietrza i gaźnik muszą być skierowane ku górze.
 3. Użyć drewnianego klocka pomiędzy ostrzem, a obudową, aby uniknąć obracania się ostrza podczas wykręcania.
- UWAGA:** Podczas wymiany ostrza należy zakładać rękawice ochronne.
4. Wykręcić śrubę środkową.
 5. Wyjąć dysk noży i elementy mocujące.
- UWAGA:** Wyjąć adapter noża i sprawdzić dokładnie jego klin, wszystko musi być w dobrym stanie, aby pracować poprawnie. Wymienić adapter, jeżeli jest uszkodzony.
6. Zdemontować ostrza i elementy mocujące na obu końcach dysku noży.

MONTAŻ OSTRZA

1. Zamontować ostrza i elementy mocujące na obu końcach dysku noży.
2. Założyć adapter na wał korbowy silnika, upewnić się że klin jest poprawnie zamontowany na swoim miejscu.
3. Upewnić się, że ostrza zamontowane są w odpowiednią stronę.
4. Zamontować śrubę środkową w wale korbowym silnika przez adapter, używając przy tym podkładki sprężynowej.
5. Użyć drewnianego klocka pomiędzy ostrzem, a obudową, aby dokręcić śrubę.

Fig.6

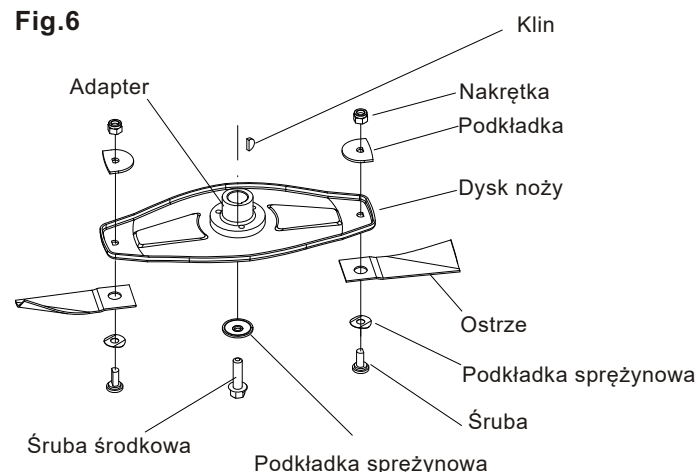

UWAGA: UTWARDZONA ŚRUBA OSTRZA, KL 10,9

OSTRZENIE NOŻA

UWAGA: Ostrzenie noża kosiarki nie jest zalecane. Jeżeli jednak zachodzi taka konieczność należy upewnić się, że jest on odpowiednio wyważony, w przeciwnym razie nóż może uszkodzić kosiarkę, a także jej silnik.

- Nóż kosiarki może być ostrzony przy użyciu pilnika lub kamienia szlifierskiego. Nie należy ostrzyć noża zamontowanego na kosiarce.
- Aby sprawdzić wyważenie ostrza, należy wbić gwóźdź w jakąś pionową powierzchnię, zostawić około 3 cm wystającego gwoździa. Zawiesić na nim nóż przez otwór środkowy. Jeżeli jest on dobrze wyważony powinien pozostać w pozycji poziomej.

SILNIK

Przeczytać sekcję konserwacji silnika w jego instrukcji obsługi.

SMAROWANIE

Używać tylko olejów sklasyfikowanych według API nie niższej niż SF-SJ. Lepkość oleju według SAE zależy od temperatury pracy silnika, należy ją dobrać według załączonego schematu.

SMAROWANIE

POZIOM								
						SAE30		
° F	-20°	0°	30°	32°	40°	60°	80°	100°
° C	-30°	-20°	-10°	0°	10°	20°	30°	40°
Zakres temperatury								

UWAGA: Chociaż oleje wielosezonowe (5W30, 10W30 itp.) ułatwiają rozruch w niskiej temperaturze, mogą one być przyczyną zwiększonego zużycia oleju, jeżeli używa się ich w temperaturze niższej niż zero stopni Celsjusza. Sprawdzać poziom oleju w silniku swojej kosiarki. Wymieniać olej, co 25 godzin pracy kosiarki lub raz na rok. Sprawdzać poziom oleju przed każdym uruchomieniem silnika i po każdym 5 godzinach pracy. Zakręcić dobrze korek wlewu oleju po każdym sprawdzeniu.

WYMIANA OLEJU

UWAGA: Przed wymianą oleju opróżnić kosiarkę z paliwa. Najlepiej nie uzupełniać paliwa, jeżeli wiadomo, że wkrótce zamierzasz wymieniać olej.

1. Odłączyć przewód świecy zapłonowej i umieścić go tak, aby nie miał kontaktu ze świecą.
2. Odkręcić korek wlewu oleju, odłożyć go w czystym i suchym miejscu.
3. Położyć kosiarkę na boku i zlać olej do pojemnika. Przechylić kosiarkę ku tyłowi, aby wylać resztki oleju.
4. Ustawić kosiarkę w pozycji do pracy i oczyścić z rozlanego oleju.
5. Uzupełnić silnik świeżym olejem.
6. Podłączyć przewód świecy zapłonowej.



UWAGA: Pamiętać o odłączeniu przewodu świecy zapłonowej i o jego umieszczeniu z dala od świecy.



WAŻNE: Aby zachować dobre własności użytkowe kosiarki, należy czyścić jej obudowę z nagromadzonej trawy i błota po każdym użyciu.

CZYSZCZENIE

1. Czyścić obudowę kosiarki z nagromadzonych resztek tj. trawa lub błoto.
2. Nagromadzone zanieczyszczenia na silniku mogą doprowadzić do jego przegrzania, co może skutkować uszkodzeniami, dlatego należy utrzymywać go w czystości przez cały czas.
3. Powierzchnie zewnętrzne kosiarki należy utrzymywać wolne od benzyny, oleju itp.
4. Nie zaleca się mycia kosiarki bezpośrednim strumieniem wody, uszkodzeniom mogą ulec części silnikowe.

FILTR POWIETRZA

Silnik kosiarki nie będzie pracował prawidłowo i może zostać trwale uszkodzony jeżeli filtr powietrza będzie zanieczyszczony. Należy czyścić filtr, co 25 godzin pracy kosiarki. Częściej jeżeli kosiarka jest używana w warunkach podwyższonego zapylenia powietrza. Więcej informacji w Instrukcji Obsługi Silnika.

TŁUMIK

Sprawdzić tłumik na wypadek korozji. Uszkodzony lub skorodowany tłumik należy wymienić.

ŚWIECA ZAPŁONOWA

Świecę należy wymieniać raz do roku, aby zapewnić prawidłową pracę silnika i uniknąć problemów z rozruchem.

SERWIS I REGULACJA KOSIARKI

Uwaga: Przed przystąpieniem do regulacji bądź serwisowania kosiarki

1. Zwolnić dźwignię hamulca silnika, aby zatrzymać kosiarkę.
2. Upewnić się czy ostrze i ruchome części kosiarki zatrzymały się.

3. Odłączyć przewód świecy zapłonowej i umieścić go tak, aby nie miał możliwości ponownego kontaktu z świecą.

4. Upewnić się czy wszystkie połączenia śrubowe są odpowiednio dokręcone i w dobrym stanie.

5. Pozwolić kosiarce ostygnąć przed wprowadzeniem jej do zamkniętego pomieszczenia.

6. Aby uniknąć pożaru należy utrzymywać elementy nagrzewające się podczas pracy wolne od zanieczyszczeń, oleju i paliwa.

7. Upewnić się czy wszystkie elementy kosiarki są sprawne i nie wykazują nadmiernego zużycia.

8. Zużyte lub uszkodzone części należy wymienić ze względów bezpieczeństwa.

USTAWIENIE WYSOKOŚCI KOSZENIA

Ustawienie wysokości koszenia kosiarki opisane jest na stronie 6.

DEFLEKTOR WYRZUTU

Musi być zawsze zamontowana na otworze bocznego wyrzutu kosiarki, w celu ukierunkowania wyrzutu podniesionego materiału przez ostrza tj. ścięta trawa, ziemia i inne objekty.

PRĘDKOŚĆ OBROTOWA SILNIKA

Prędkość silnika została ustawiona fabrycznie, nie należy jej regulować, wszelkie zmiany mogą doprowadzić do wypadku. Jeżeli uważasz, że silnik pracuje zbyt wolno lub zbyt szybko zabierz kosiarkę w celach regulacji do autoryzowanego serwisu.

DŹWIGNIA PRZEPUSTNICY

Jeżeli zachodzi potrzeba regulacji lub wymiany dźwigni przepustnicy należy udać się do autoryzowanego serwisu.

GAŹNIK

Ustawiony fabrycznie i gotowy do pracy. Jeżeli wymagana jest jego regulacja należy udać się do autoryzowanego serwisu.

- filtr powietrza musi być zamontowany na swoim miejscu podczas pracy kosiarką.

- najlepiej regulować gaźnik w momencie, gdy zbiornik paliwa jest zapełniony do 1/4.

- aby silnik pracował dźwignia hamulca musi pozostać cały czas wciśnięta, dlatego też do ustawienia gaźnika potrzebna będzie druga osoba.

Więcej informacji odnośnie ustawień w instrukcji obsługi silnika.

SILNIK

UKŁAD PALIWOWY

WAŻNE ABY UNIKAĆ OSADÓW PALIWA GROMADZĄCYCH SIĘ W GAŹNIKU, PRZEWODACH PALIWOWYCH, FILTRZE PALIWA PODCZAS MAGAZYNOWANIA KOSIARKI. Z DOŚWIADCZENIA WIADOMO, ŻE PALIWO CHŁONIE WILGOĆ, CO Z KOLEI PROWADZI DO POWSTAWANIA KWASÓW. NAGROMADZONE PRZEZ DŁUŻSZY CZAS KWASY MOGĄ ZNISZCZYĆ UKŁAD PALIWOWY I SILNIK.

- opróżnić zbiornik paliwa.

- uruchomić silnik i pozostawić go do momentu samoczynnego zgaśnięcia, pozwoli to na wypalenie paliwa z układu paliwowego.

- nie należy stosować środków czyszczących silnik i gaźnik mieszanych z paliwem.

- należy używać świeżego paliwa.

UWAGA: stabilizator paliwa jest dopuszczalną alternatywą minimalizującą powstawanie osadów podczas przechowywania. Zawsze należy przestrzegać proporcji mieszanki znajdującej się na pojemniku stabilizatora. Uruchom kosiarkę co najmniej po 10 minutach od dodania stabilizatora, aby ten mógł dotrzeć do gaźnika.

Spuścić olej podczas gdy silnik jest jeszcze ciepły, zastąpić go nowym czystym olejem silnikowym zgodnie z Instrukcją Obsługi Silnika.

CYLINDER

1. Wykręcić świecę zapłonową.
2. Wlać do cylindra 30 ml oleju przez otwór na świecę.
3. Pociągnąć kilka razy za uchwyt linki rozrusznika, aby rozproszyc olej po gładzi cylindra.
4. Wkręcić nową świecę zapłonową.

INNE UWAGI

- nie należy przechowywać paliwa przez okres zimowania kosiarki
- paliwo należy przechowywać w kanistrze z odpowiednim do tego atestem
- jeżeli jest to możliwe kosiarkę należy przechowywać w zamkniętym pomieszczeniu chroniąc ją przed kurzem i wilgocią
- kosiarkę przykryć materiałem ochronnym, który nie zatrzymuje wilgoci wewnątrz



WAŻNE: Nigdy nie przykrywać kosiarki, jeżeli silnik i tłumik są jeszcze ciepłe.



UWAGA: Nigdy nie zostawiać kosiarki wewnątrz budynku gdzie może się pojawić otwarty ogień lub iskra. Odczekać aż silnik ostygnie przed magazynowaniem kosiarki.

PRZECHOWYWANIE

Po zakończonym sezonie należy przygotować kosiarkę do przechowywania. Podobnie w przypadku gdy nie będzie ona używana przez najbliższe 30 dni.

KOSIARKA

Jeżeli urządzenie ma pozostać nieużywane przez dłuższy okres czasu należy ją wyczyścić z wszelkiego rodzaju zanieczyszczeń.

1. Wyczyścić całą kosiarkę zgodnie z punktem "CZYSZCZENIE" na stronie 10.
2. Należy zabezpieczyć niewielką ilością smaru wszystkie powierzchnie podatne na rdzę.
3. Upewnić się czy wszystkie śruby, nakrętki i zawlecзки są poprawnie zamocowane. Dokładnie sprawdzić czy kosiarka jest wolna od jakichkolwiek uszkodzeń.

4. Należy zabezpieczyć wszystkie ślady korozji i zarysowań.

UCHWYT

Uchwyt można złożyć na okres przechowywania. W tym celu należy poluzować nakrętki motylkowe po obu stronach uchwytu i złożyć go do przodu.

ROZWIĄZYWANIE PROBLEMÓW ※

PROBLEM	PRZYCZYNA	SPOSÓB NAPRAWY
Silnik nie daje się uruchomić	1.Zanieczyszczony filtr powietrza.	1.Wyczyścić/wymienić filtr powietrza.
	2.Brak paliwa.	2.Uzupełnić paliwo.
	3.Paliwo zwiędnięte	3.Opróżnić zbiornik, wlać świeże paliwo.
	4.Woda w paliwie.	4.Opróżnić zbiornik, wlać świeże paliwo.
	5.Odłączony przewód świecy zapłonowej.	5.Podłączyć przewód do świecy.
	6.Wadliwa świeca zapłonowa.	6.Wymienić świecę.
	7.Luźny lub zniszczony nóż/adapter	7.Dokręcić śruby lub wymienić elementy.
	8.Dźwignia włączająca silnik nie jest wciśnięta.	8.Przycisnąć dźwignię.
	9.Dźwignia włączająca silnik uszkodzona.	9.Wymienić niezbędne elementy.

Linka rozrusznika ciężko pracuje	1.Hamulec koła zamachowego zostaje włączony, gdy dźwignia hamulca silnika jest zwolniona.	1.Docisnąć dźwignię do górnego uchwyty przed uruchomieniem.
	2.Uszkodzony wał korbowy silnika.	2.Skontaktować się z serwisem.
	3.Uszkodzony adapter noża.	3.Wymienić adapter noża.
	4.Ostrze głęboko w trawie.	4.Przenieść kosiarkę w inne miejsce.
Ciężko przepchnąć kosiarkę	1.Trawa jest zbyt wysoka, a wysokość kół zbyt niska.	1.Zwiększyć wysokość koszenia.
	2.Tylna część obudowy ociera o ziemię.	2.Ustawić większą wysokość koszenia.
	3.Źle ustawiony uchwyt kosiarki.	3.Wyregulować.
Utrata mocy	1.Tył kosiarki w wysokiej trawie.	1.Ustawić większą wysokość koszenia.
	2.Zbyt wysoka trawa.	2.Ustawić większą wys. koszenia.
	3.Zanieczyszczony filtr powietrza.	3.Wyczyścić lub wymienić.
	4.Zbierająca się trawa, liście i śmieci pod obudową kosiarki.	4.Wyczyścić.
	5.Zbyt dużo oleju w silniku.	5.Sprawdzić poziom oleju.
Słabe, nierówne cięcie	1.Zużyte lub niedokręcone noże.	1.Wymienić lub dokręcić ostrze.
	2.Różna wysokość kół.	2.Ustawić jedną wysokość.
	3.Zbierająca się trawa, liście i śmieci pod obudową kosiarki.	3.Wyczyścić.
Nadmierne wibracje	1.Zużyte lub niedokręcone ostrze.	1.Wymienić lub dokręcić ostrze.
	2.Wygięty wał korbowy silnika.	2.Skontaktować się z serwisem.

※1) Upewnić się, że ostrze kosiarki jest nieruchome, a przewód świecy zapłonowej jest odłączony przed jakąkolwiek próbą naprawy lub regulacji. Zwrócić uwagę, na to że silnik, a zwłaszcza tłumik rozgrzewają się do bardzo wysokiej temperatury. Dotknięcie gorącego tłumika może spowodować poparzenia.

Uwaga: Przed zamknięciem kosiarki w pomieszczeniu, upewnić się, że silnik jest zimny.

Transport kosiarki:

Wyłączyć silnik. Upewnić się, że ostrze nie zostanie wygięte lub zniszczone podczas przejeżdżania nad wysokim krawężnikiem.